



# OKAPY I SYSTEMY WENTYLACYJNE

*Dora Vent*



Katalog  
2023





# SPIS TREŚCI

---

O NAS	4
PRZYKŁADOWE REALIZACJE	6
WSTĘP	8
ENERGOOSZCZĘDNE ROZWIĄZANIA	10
OPIS TECHNICZNY	12
FORMUŁOWANIE ZAMÓWIENIA	15
OKAPY WYCIĄGOWE	16
OKAPY WYCIĄGOWE - DANE TECHNICZNE	24
OKAPY NAWIEWNO-WYCIĄGOWE	28
OKAPY NAWIEWNO-WYCIĄGOWE - DANE TECHNICZNE	32
OKAPY DZIELONE NAWIEWNO-WYCIĄGOWE "D"	35
OKAPY KONDENSACYJNE	37
OKAPY KONDENSACYJNE Z NAWIEWEM	40
SUFITY WENTYLACYJNE	44
ŁAPACZE TŁUSZCZU	48
WYPOSAŻENIE DODATKOWE	51
SYSTEM PRZECIWPOŻAROWY W OKAPACH	62
OKAPY SERII SMALL COST	63

## O NAS



Dora Metal to producent profesjonalnych urządzeń i mebli gastronomicznych ze stali nierdzewnej, z długoletnią tradycją i doświadczeniem na rynku krajowym i zagranicznym. Produkty o nowoczesnym wzornictwie opartym na najnowszych światowych trendach, estetyka wykonania i dbałość o szczegóły oraz funkcjonalność i niezawodność ich działania, to efekt zaawansowanej technologii, wiedzy i doświadczenia oraz dobrego zrozumienia potrzeb Klientów. Wszystkie produkowane przez firmę wyroby wykonywane są zgodnie z wymogami stawianymi przez przemysł gastronomiczny. Produkty posiadają wymagane atesty i certyfikaty, a ich wysoką jakość potwierdzają liczne nagrody i wyróżnienia.

### **POLSKA PRODUKCJA**

Wszystkie produkty naszej marki tworzone są od początku do końca w Polsce i opierają się na polskim kapitale.

### **PONAD 30 LAT DOŚWIADCZENIA**

Zdobyte w tym czasie doświadczenie pozwala nam produkować wyroby najwyższej jakości dopasowane do potrzeb rynku i naszych Klientów.

### **EKSPORT DO 25 KRAJÓW**

Ponad 50% naszej sprzedaży kierowane jest na rynki zagraniczne, na których nasze wyroby cieszą się dużą popularnością i uznaniem.

### **PONAD 150 000 WYPOSAŻONYCH OBIEKTÓW**

Produkujemy dla dużych i małych, nasze produkty świetnie odnajdują się na każdej powierzchni i w każdej kuchni, od małych zapleczy gastronomicznych, przez restauracje, hotele czy stadiony.

### **30 000m<sup>2</sup> POWIERZCHNI PRODUKCYJNEJ**

Elastyczność naszego systemu produkcyjnego pozwala nam oferować zarówno produkty magazynowe z wysyłką w 48h, jak i realizować złożone i kompleksowe realizacje.

### **NOWOCZESNY PARK MASZYNOWY**

Posiadamy nowoczesny park maszynowy i zautomatyzowany proces produkcyjny na miarę XXI wieku.

### **POLITYKA PRO-EKOLOGICZNA**

Stawiamy na ekologiczny proces produkcyjny, energooszczędne urządzenia oraz zoptymalizowaną logistykę naszych wyrobów.

### **OD PROJEKTU PO REALIZACJĘ**

Jesteśmy z Tobą na każdym kroku Twojego zamówienia, dostarczamy projekty oraz wizualizacje, produkujemy na Twoje potrzeby, dostarczamy, montujemy i serwisujemy nasze produkty.

### **WŁASNE MARKI KOMPLEMENTARNE**

Tworzymy Grupę Dora Metal, której marki pozwalają na kompleksowe wyposażenie Twojego obiektu m.in. w kuchnie, ciągi wydawcze, okapy oraz urządzenia do obróbki cieplnej.

## O NAS

### GRUPA DORA METAL - NASZE MARKI



Systemy wydawcze  
Urządzenia chłodnicze  
Urządzenia grzewcze  
Urządzenia BAR LINE  
Meble technologiczne



Systemy wydawcze  
Urządzenia chłodnicze  
Urządzenia grzewcze  
Urządzenia BAR LINE  
Meble technologiczne  
Wyroby dedykowane  
na rynek francuski



Okapy  
Systemy wentylacyjne  
Sufity wentylacyjne

### INSTANCO

Koncepty Fast Food  
Urządzenia  
gastronomiczne  
Piece

### Kromet

Urządzenia z linii 700  
Urządzenia z linii 900  
Monobloki  
Piece

### NAGRODY, CERTYFIKATY I STOWARZYSZENIA



MEDAL EUROPEJSKI



EDYCJA XXVIII 2017



PRZEDSIĘBIORSTWO  
FAIR PLAY  
2018



### PRZYKŁADY ZREALIZOWANYCH OBIEKTÓW PRZEZ GRUPĘ DORA METAL

#### STADIONY:

- Stade de France (Stadion Paryż)
- Stadion LECH Poznań
- Stadion Wrocław
- Stadion Narodowy Warszawa

#### OBIEKTY WOJSKOWE:

- Kaiserrslautern Elementary School (U.S. Army)
- Akademia Sztuki Wojennej w Warszawie
- Baza treningowa U.S.Army Hohenfels
- Baza lotnicza NATO Powidz

#### KANTYNY PRACOWNICZE:

- Kantyna zakładowa VW Września i Poznań
- Kantyna Mitsubishi Electric Deutschland w Ratingen
- Kantyny sieci AMAZON
- Kantyna SKODA Weiterstadt
- Kantyna GOOGLE
- Kantyny sieci ZALANDO
- Kantyna elektrowni atomowej Bellevile
- Kantyna PORSCHE Budapeszt

#### HOTELE:

- Hotel Arłamów
- Hotel HILTON Kraków, Świnoujście, Rzeszów
- CROWNE PLAZA Sankt Petersburg
- Hotel EUROPEJSKI Warszawa \*\*\*\*\*
- Hotel Radisson H2O Kołobrzeg
- Hotel Holiday Inn Łódź

#### INNE PRESTIŻOWE OBIEKTY:

- Centralny Ośrodek Sportu Ośrodek Przygotowań Olimpijskich w Szczyrku i Spale
- Muzeum Bajki w Pacanowie
- BALOO Disneyland we Francji
- Salon samochodów zabytkowych MERCEDES Leseberg
- Szpital Uniwersytecki im. Jana Biziela w Bydgoszczy
- Park of Poland Mszczonów
- Termy Maltańskie Poznań
- Port lotniczy BALICE Kraków
- Stacje paliw SHELL

### PRZYKŁADY ZREALIZOWANYCH OBIEKTÓW PRZEZ DORA VENT

- Mercure Kraków Fabryczna City
- Instytut Kulinaryny Transgourmet Piaseczno
- MEET & EAT. Varso - Warszawa
- Hotel Marriott Gdynia
- Kliniczny Szpital Wojewódzki nr 1 im. Fryderyka Chopina Rzeszów

- Restauracja DOCK19 by Mateusz Gessler
- Elektrownia Powiśle Warszawa
- Restauracja ORZO Poznań
- Szkoła Podstawowa nr 402 Warszawa
- Szpital Uniwersytecki nr 2 im. Jana Biziela Bydgoszcz

- Hotel Crystal Mountain Wisła
- Uzdrowisko Ustroń Ustroń
- Radisson Resort Kołobrzeg
- Q Hotel Plus Bielany Wrocławskie
- Kupiec Sp. z o.o. Paprotnia
- Kellogg's Distribution Centre Kutno

## NASZA PRODUKCJA

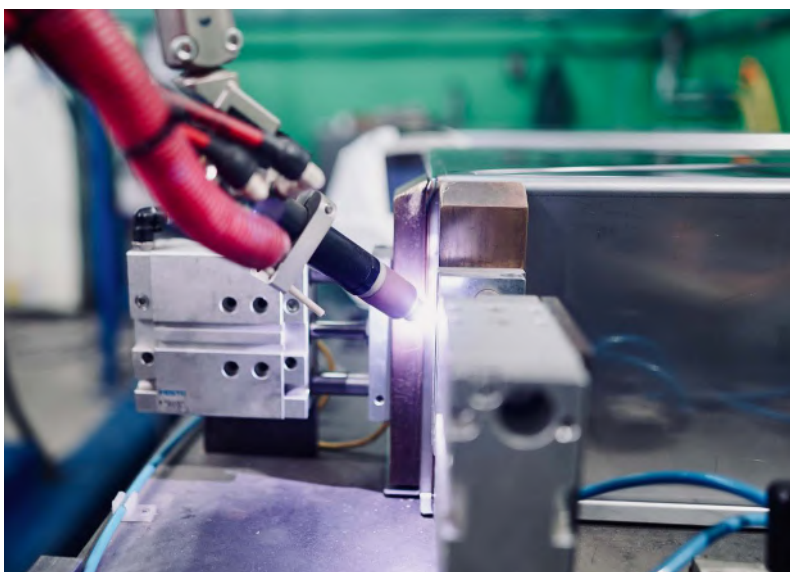
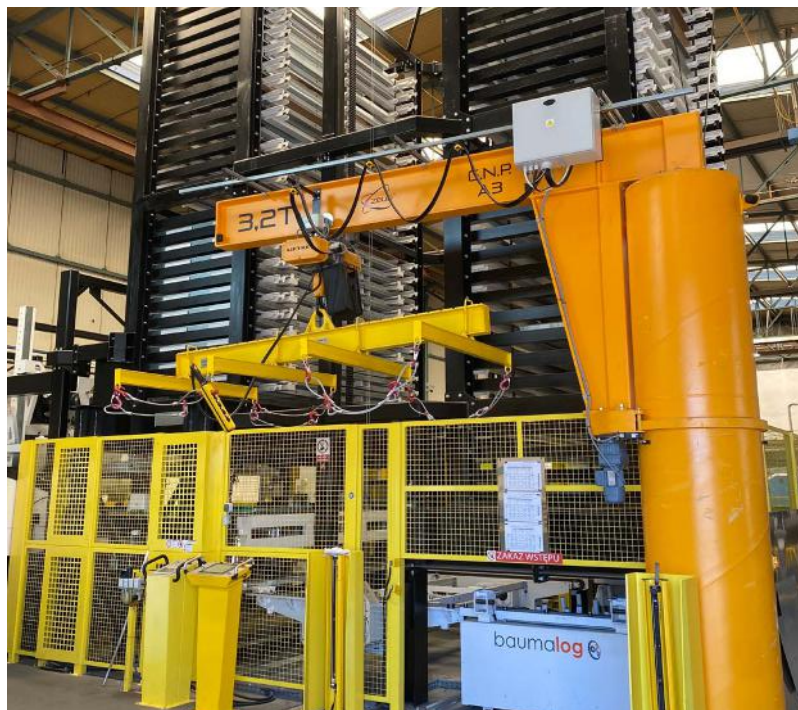

# PRZYKŁADOWE REALIZACJE



# OKAPY I SYSTEMY WENTYLACYJNE DORA VENT



- ✓ **Inteligentna współpraca** z centralą wentylacyjną
- ✓ **Wysokie parametry techniczne**
- ✓ **Produkt polski**
- ✓ **Nowoczesne** rozwiązania technologiczne
- ✓ **Wsparcie inżyniera wyrobu**



## CZYM JEST NOWOCZESNA FILTRACJA W OKAPACH?

Jest to dążenie do blisko 100% odseparowania zanieczyszczeń, związków chemicznych, cząstek tłuszczu oraz zniwelowania zapachów. Okap, wyciągając powietrze z kuchni w trakcie obróbki termicznej, zapewnia poprawę komfortu pracy użytkowników.

Nowością firmy jest mechaniczny filtr inercyjny wysokiej skuteczności oraz filtr powietrza w technologii światła ultrafioletowego i generowania cząsteczek ozonu. Rozwiązania te zostały wprowadzone do produkcji i użytku w 2015 roku, tworząc rozwiązanie Pure Efficiency+™, w skład którego wchodzi opracowane technologie produktowe, które użytkownik może wybierać w zależności od potrzeb.

Technologie te mają na celu:

- zwiększenie efektywności pracy okapu poprzez maksymalne odfiltrowanie zanieczyszczeń;
- bezpieczeństwo i higienę;
- komfort pracy pracowników kuchni;
- oszczędność energii;
- ochronę środowiska naturalnego.

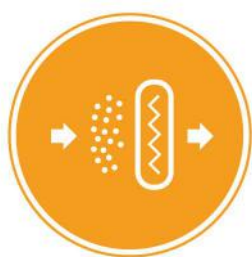

nowoczesna filtracja

=



blisko 100% oczyszczenie powietrza

+



komfort pracy poprzez zastosowanie okapów **Dora Vent**

## ENERGOOSZCZĘDNE ROZWIĄZANIA

**HoodLight UV™** - technologia oparta na promieniowaniu UV-C ozonem, przeznaczona do uzyskania bardzo wysokiej skuteczności filtracji wyciąganego powietrza oraz niwelowania zapachów.

Korzyści:

- Wysoka higiena okapu i kanałów wentylacyjnych;
- Minimalizacja wystąpienia pożaru;
- Minimalizacja zapachów z powietrza wyciąganego podczas procesu gotowania;
- Możliwość wykorzystania powietrza wyciąganego do odzysku ciepła;
- Możliwość wyrzutu powietrza z restauracji bezpośrednio na zewnątrz nawet w bliskiej odległości z przebywającymi ludźmi;
- Oszczędności ekonomiczne ze względu na konserwację.

**MicroDrop™** - jest nowoczesną technologią umożliwiającą odseparowanie zanieczyszczeń z efektywnością do 99% dla cząsteczek. Zastosowany w okapie filtr powietrza jest mechanicznym filtrem inercyjnym, który wykorzystuje siłę odśrodkową i siłę grawitacji aby wyfiltrować (oddzielić) zanieczyszczenia w postaci cząsteczek tłuszczu. System ten eliminuje stosowanie dodatkowych filtrów.

**OSIĄGNIJ PERFEKCYJNĄ FILTRACJĘ  
I MAKSYMALNE OSZCZĘDNOŚCI!**



HoodLight™

+



MicroDrop™

=



PERFEKCYJNA FILTRACJA

Zastosuj PERFEKCYJNĄ FILTRACJĘ i korzystaj z odzyskanego ciepła - energia odzyskana z okapu doskonale nadaje się do podgrzania powietrza w pomieszczeniu lub wody. Powietrze dostające się do rekuperatora (centralnej wentylacji) nie powoduje jego zanieczyszczenia, a ozon dodatkowo wpływa na oczyszczenie kanałów wentylacyjnych.

Szacowana oszczędność miesięczna przy zastosowaniu odzysku ciepła może sięgać od 1000 do nawet 10 000 zł\*

# ENERGOOSZCZĘDNE ROZWIĄZANIA

## INTELIWENTNY SYSTEM WENTYLACJI W TWOJEJ KUCHNI

Inteligent Hood steruje mocą wyciągową okapu, dostosowując ją do potrzeb danego stanowiska do gotowania, pozwala to oszczędzić na wykorzystaniu energii elektrycznej.

### ZAINWESTUJ W SYSTEM WENTYLACJI, KTÓRY MYŚLI I OSZCZĘDZA ZA CIEBIE!

Zalety systemu Intelligent Hood:

- Liniowe sterowanie przepustnicą wyciągową w zakresie od 30% do 100% mające na celu zwiększenie ciągu powietrza w części mocniej obciążonej kosztem wyciągu z okapu który obecnie jest mniej obciążony;
- Kontrola poziomu tłuszczu w rynience ociekowej, sygnalizująca gdy poziom tłuszczu jest wysoki i może się wylać z rynienki;
- Monitoring czystości kanałów wyciągowych sygnalizuje konieczność czyszczenia, w celu uniknięcia awarii i pożarów;
- Kontrola przepływu powietrza w kanale wyciągowym monitoruje czy wyciąg mieści się w zakładanym przedziale;
- Kontrola jakości powietrza w pomieszczeniu informuje o procentowej zawartości CO<sub>2</sub> (dwutlenku węgla) w pomieszczeniu i może wymusić otwarcie zamkniętych przepustnic.

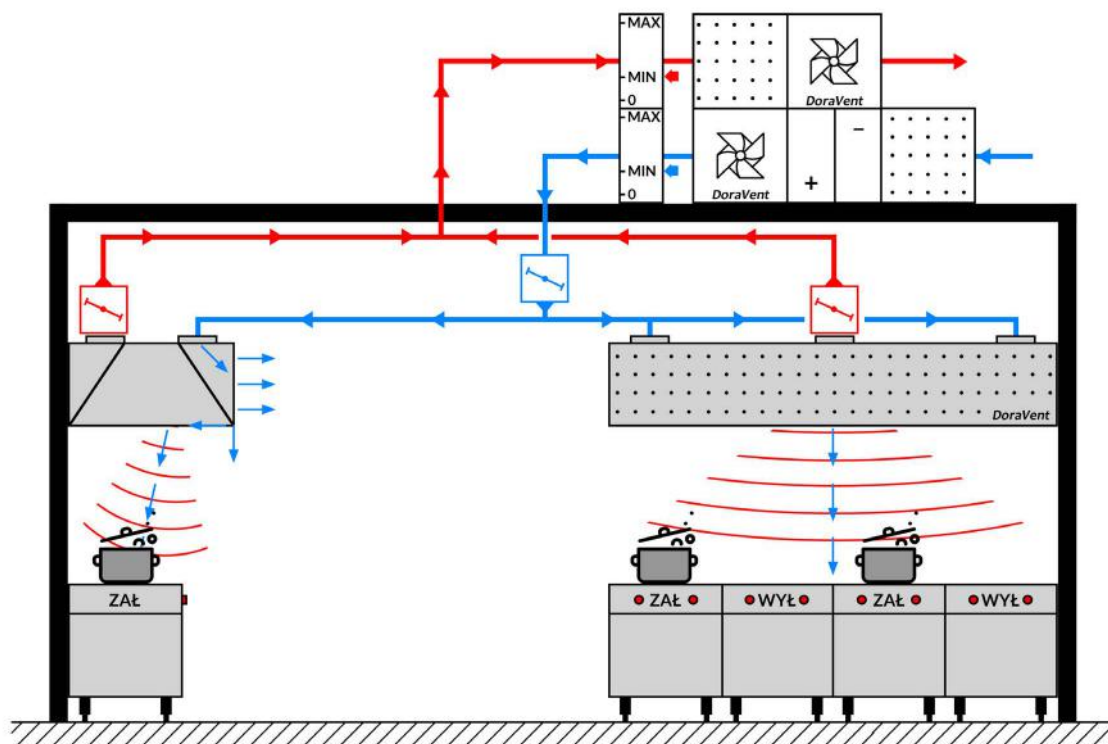

# TECHNOLOGIE OKAPÓW DORA VENT

## ■ Silent Hood™

Innowacyjna komora wentylacyjna okapu i odpowiednio dobrane wymiary, w połączeniu z technologią MicroDrop™, zwiększają komfort pracy, powodując spadek poziomu hałasu o około 15dB(A).

## ■ Capture Hood™

Technologia polegająca na podawaniu powietrza w kierunku filtrów mechanicznych, umożliwia stosowanie do 25% mniejszych ilości powietrza wywiewanego w stosunku do tradycyjnych okapów wyciągowych.

## ■ Capture Air™

Technologia polegająca na nawiewaniu świeżego powietrza do strefy pracy przez perforowaną ścianę czołową okapu. Jest uzupełnieniem powietrza wyciąganego przez okap i zwiększa komfort pracy pracowników kuchni.

## ■ Po co to wszystko?

- zwiększenie efektywności pracy okapu poprzez maksymalne odfiltrowanie zanieczyszczeń;
- bezpieczeństwo i higiena (czyste kanały wentylacyjne);
- komfort pracy pracowników kuchni (nawiew świeżego powietrza do kuchni, obniżenie poziomu hałasu o 15dB(A));
- oszczędność energii (wykorzystanie powietrza wyciąganego do odzysku ciepła);
- ochrona środowiska;
- możliwość wyrzutu powietrza z restauracji bezpośrednio na zewnątrz, nawet w bliskiej odległości od przebywających w pobliżu osób;
- oszczędności ekonomiczne ze względu na konserwację.

# PRZEMYŚLANE ROZWIĄZANIA



## TRWAŁA I SOLIDNA KONSTRUKCJA

Obudowa wykonana z wysokiej jakości stali nierdzewnej AISI 304, ze szczególnym zwróceniem uwagi na jakość wykończenia.

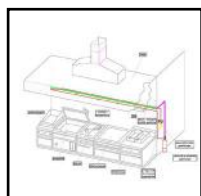

## BEZPIECZEŃSTWO UŻYTKOWANIA

Możliwość współpracy z Systemem Przeciwożarowym DVP 2000.



## ŁATWY MONTAŻ

Okapy o dużych gabarytach wykonywane są jako dzielone (z łatwo zestawialnych segmentów), co zdecydowanie usprawnia wniesienie do kuchni i montaż.

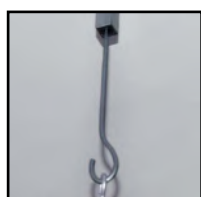

## SZYBKI MONTAŻ

Ucha montażowe i zawiesia o regulowanej długości umożliwiają szybkie i precyzyjne zawieszenie okapu.

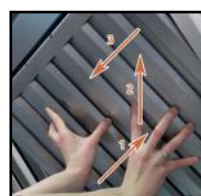

## MONTAŻ I DEMONTAŻ FILTRÓW

Łatwy montaż i demontaż filtrów bez konieczności używania urządzeń:  
1 - odchylić do wnętrza  
2 - unieść lekko w górę  
3 - wysunąć na zewnątrz



## CZYSZCZENIE FILTRÓW

Możliwość mycia filtrów w zmywarce (metoda zalecana).



## PROSTA BUDOWA

Prosta, nieskomplikowana budowa wewnętrzna okapów znakomicie ułatwia utrzymanie ich w czystości.

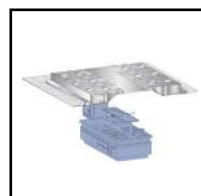

## SUFITY WENTYLACYJNE

Nowoczesne rozwiązanie wentylacji, szczególnie przydatne w przypadkach „mocno obciążonych” pomieszczeń. Pozwalają na sprawną wymianę dużych ilości powietrza, bez utraty komfortowych warunków pracy.

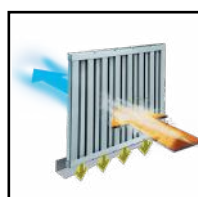

## WYSOKA SKUTECZNOŚĆ FILTRACJI

Wysoka sprawność filtracji tłuszczu dzięki siatkowym lub labiryntowym filtrom wykonanym w całości ze stali nierdzewnej, co gwarantuje ich wieloletnią eksploatację.



## OŚWIETLENIE

Oświetlenie fluorescencyjne w tym „wbudowane”, zabezpieczone szybą hartowaną (czystość przy odporności na wysoką temperaturę).



## WENTYLATOR

Zastosowanie wentylatora w okapie jest uzasadnione w przypadku braku zbiorczej instalacji wyciągowej.

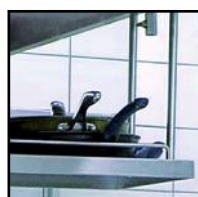

## PÓŁKA

Funkcjonalna półka mocowana pod okapem.



## REGULACJA

Elementy umożliwiające regulację ilości wyciąganego lub nawiewanego powietrza.



## RYNIENKA OCIEKOWA

Rynienka ociekowa na skropliny wraz z króćcem spustowym.

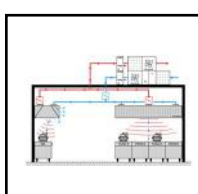

## STEROWANIE

Intelligent Hood to technologia w skład której wchodzi niezależne opcjonalne rozwiązania techniczne w zakresie regulacji, sygnalizacji oraz zdalnej komunikacji poprzez łącza internetowe w oparciu o programowalny moduł sterownicowy.

## INFORMACJE PRAKTYCZNE

Nowoczesne systemy usuwania i nawiewania powietrza ukierunkowane są na dążenie do stworzenia przyjaznego klimatu i komfortowych warunków pracy w pomieszczeniu kuchennym. Prawidłowe funkcjonowanie wentylacji wymaga starannego wyboru modelu i wielkości okapu oraz jego właściwego usytuowania w kuchni.

Okapy powinny być tak zawieszane nad urządzeniami kuchennymi, aby powstające opary w całości trafiały do kanału wyciągowego. Korzystne jest zawieszanie ich tak nisko, jak to możliwe w celu uniknięcia rozchodzenia się strumienia na pomieszczenie.

Zalecana odległość dolnej krawędzi okapu od podłogi wynosi: 1900 ÷ 2000 mm. Gabaryty okapów powinny być tak dobrane, aby okap wystawał poza obrys urządzeń min. 0,2 ÷ 0,3 odległości zawartej między górną płaszczyzną urządzeń a dolną płaszczyzną okapu.

### OKAPY PRZYŚCIENNE

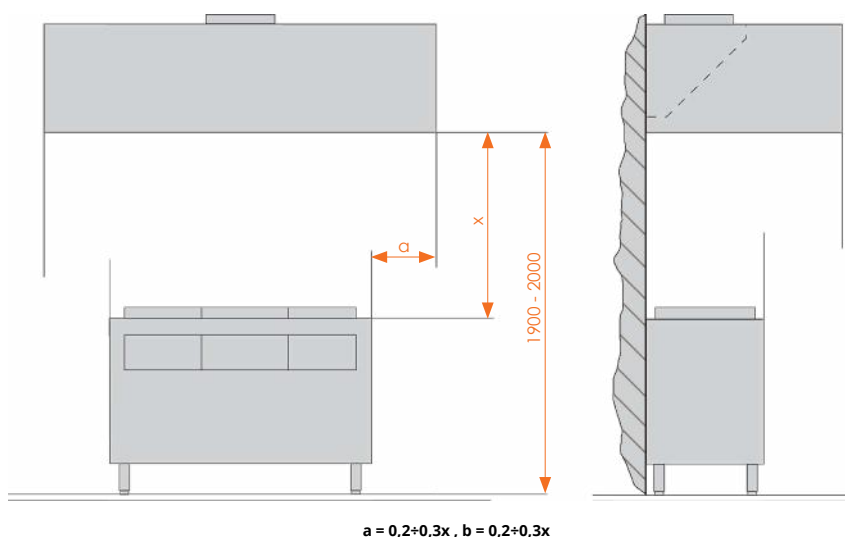

### OKAPY CENTRALNE

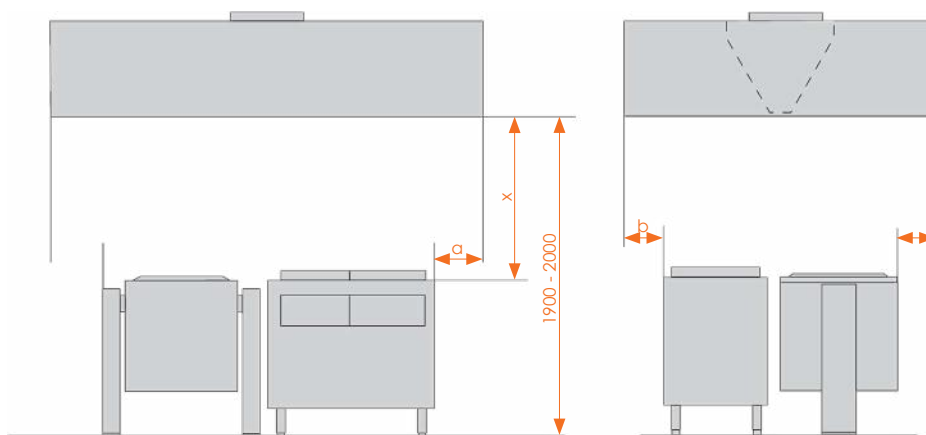

# FORMUŁOWANIE ZAMÓWIENIA

Aby zagwarantować wykonanie okapów spełniających Państwa wymagania, prawidłowo zredagowane zamówienie powinno zawierać wyszczególnione poniżej dane:

## 1. MODEL OKAPU:

DM-S-3601, DM-S-3602, DM-S-3606, DM-S-3607, DM-S-3608, DM-S-3609, DM-S-3612, DM-S-3613, DM-S-3614, DM-S-3616, DM-S-3617, DM-S-3618, DM-S-3619, DM-S-3629, DM-S-3632, DM-S-3633, DM-S-3651, DM-S-3652, DM-S-3658, DM-S-3659, DM-S-3656, DM-S-3657

## 2. TYP OKAPU:

- **M - monolityczny** - do 2500 mm długości (dla modeli DM-S-3616, DM-S-3617, DM-S-3618 do 3000 mm długości)
  - **M+O - monolityczny z oświetleniem** - do 2500 mm długości (dla modeli DM-S-3616, DM-S-3617, DM-S-3618 do 3000 mm długości)
  - **D - dzielony** - powyżej 2500 mm długości (dla modeli DM-S-3616, DM-S-3617, DM-S-3618 powyżej 3000 mm długości)
  - **D+O - dzielony z oświetleniem** - powyżej 2500 mm długości (dla modeli DM-S-3616, DM-S-3617, DM-S-3618 powyżej 3000 mm długości)
  - **I - ze strumieniem indukcyjnym \***
  - **K - ze strumieniem kompensacyjnym \***
  - **IK - ze strumieniem indukcyjnym i kompensacyjnym \***
- \* tylko dla okapów DM-S-3613, DM-S-3614, DM-S-3632, DM-S-3633

## 3. WYPOSAŻENIE DODATKOWE:

- **L - labiryntowe łapacze tłuszczu** DM-S-3611
- **LS - siatkowe łapacze tłuszczu** DM-S-3628
- **F - filtr „ślepy”** (blenda) DM-S-3615
- **Z - zawieszia** (długość i typ określa zamawiający) DM-S-3622, DM-S-3623
- **N - nadbudowa okapów** DM-S-3610
- **P - przepustnica regulacyjna** dla króćców wyciągowych DM-S-3624, DM-S-3634 (nie dotyczy okapów z wentylatorem)
- **K - króćce przyłączeniowe** (określić ilość - patrz tabele) DM-S-3620, DM-S-3621
- **DVP - system przeciwpożarowy w okapach**

## 4. GABARYTY OKAPU: A x B x H:

**A** - długość okapu [mm] x **B** - szerokość okapu [mm] x **H** - wysokość okapu [mm]

## 5. DLA OKAPÓW NAWIEWNO - WYCIĄGOWYCH:

- wydajności strumieni I, K - zalecany przedział wartości wg. „ZESZYTU BADAŃ OKAPÓW”

## 6. DLA SUFITÓW WENTYLACYJNYCH:

- rysunek pomieszczenia z urządzeniami

W przypadku okapów nawiewno-wyciągowych (DM-S-3613, DM-S-3614, DM-S-3632, DM-S-3633) należy dodatkowo podać ilość powietrza nawiewanego i wyciąganego w m<sup>3</sup>/h.

**UWAGI:** Dla niestandardowych rozwiązań - w oparciu o uzgodnienia z producentem, zamawiający określa wymiar, usytuowanie w okapie i typ króćców przyłączeniowych, wydajności strumienia indukcyjnego i kompensacyjnego (dot. DM-S-3613, DM-S-3614, DM-S-3632, DM-S-3633); ewentualne inne modyfikacje standardu.

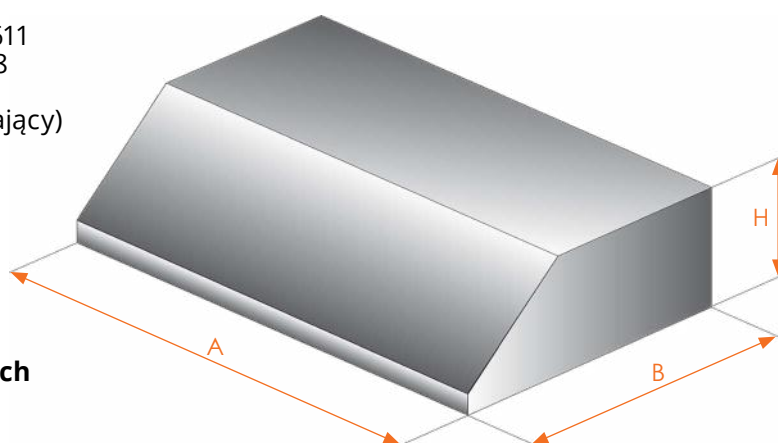

## PRZYKŁAD

MODEL	TYP OKAPU	WYPOSAŻENIE DODATKOWE (w opisie wyrobu)	GABARYTY
DM-S-3608	M + O	L + Z + P + K(2)	2000 x 1500 x 400

## OKAPY WYCIĄGOWE

Okapy wykonywane są z atestowanej wysokogatunkowej stali nierdzewnej w gatunku AISI 304 oraz innych atestowanych stali nierdzewnych. Korpusowa, spawana konstrukcja okapów posiada system rynien ociekowych wyposażonych w zawór spustowy, odprowadzających osadzające się zanieczyszczenia.

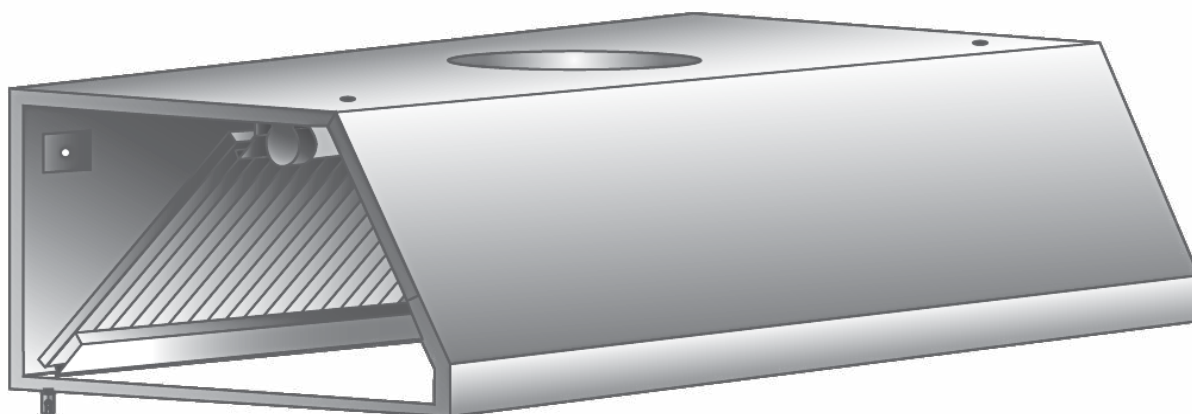

Okapy o krótkim odcinku wykonywane są jako monolityczne, natomiast dłuższe ciągi jako łączone segmenty. Okapy wyposażone są w system otworów lub zaczepów, umożliwiający ich zawieszenie.

Standardowe rozmieszczenie, kształt i wymiar króćców przyłączeniowych dla wyciągu powietrza, określone zostało na odpowiadających poszczególnym modelom okapów rysunkach (króciec stanowi dodatkowe wyposażenie okapu).

Okapy wyciągowe przeznaczone są do wychwytywania i odprowadzania ciepła, pary i nieprzyjemnych zapachów powstających w procesach obróbki termicznej w pomieszczeniach kuchennych. Wyciągane powietrze przepływa przez filtry, gdzie zanieczyszczenia i cząsteczki tłuszczu zostają wytrącone i odprowadzone do rynienki ociekowej zakończonej zaworem spustowym.

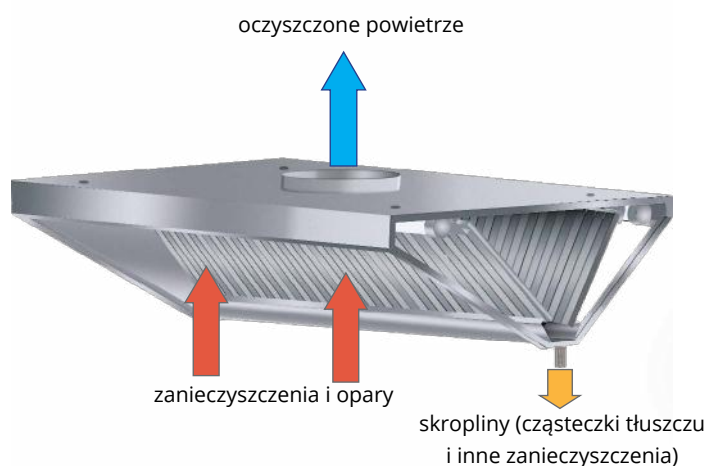



# OKAPY WYCIĄGOWE

## AKCESORIA DLA OKAPÓW WYCIĄGOWYCH

Okapy wyciągowe wyposażone mogą być dodatkowo w (patrz rozdział z Wyposażeniem Dodatkowym):

1. **Labiryntowe łapacze tłuszczu** DM-S-3611
2. **Siatkowe łapacze tłuszczu** DM-S-3628
3. **Filtr „ślepy”** (blenda) DM-S-3615
4. **Króćce przyłączeniowe** DM-S-3620, DM-S-3621
5. **Zawiesia** DM-S-3622 ,DM-S-3623
6. **Przepustnice regulacyjne** DM-S-3624, DM-S-3634 (nie dotyczy okapów z wentylatorem)
7. **Oświetlenie** ( IP 65 ) DM-S-3626 lub DM-S-3627
8. **Nadbudowę** DM-S-3610
9. **AF - System przeciwpożarowy**

## REGULACJA ILOŚCI WYCIĄGANEGO POWIETRZA W OKAPACH WYCIĄGOWYCH

1. Dla uzyskania zalecanej dla łapacza tłuszczu straty ciśnienia, część łapacza może być zastąpiona przez filtr „ślepy”.
2. Regulacja ilości wyciąganego przez okap powietrza, dokonywana jest przez zmianę położenia płyty przepustnicy regulacyjnej zamontowanej wspólnie z króćcami przyłączeniowymi (przepustnice stanowią dodatkowe wyposażenie okapu).

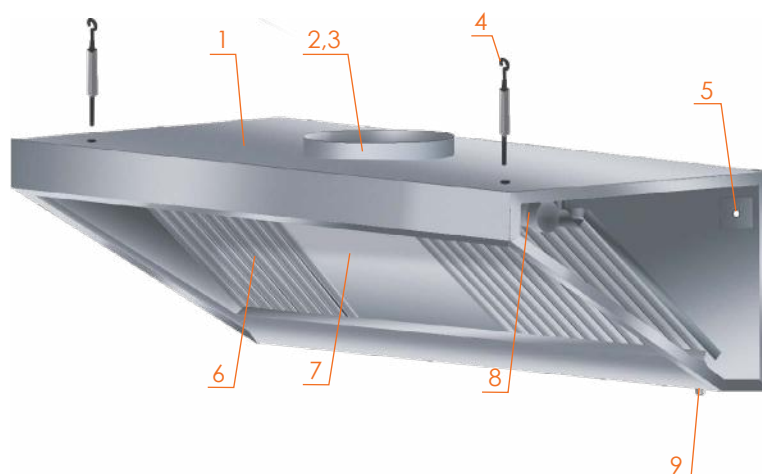

- |  |   |
|--|---|
| <p><b>1</b> Korpus okapu</p> <p><b>2</b> Króciec przyłączeniowy<br/>(wyposażenie dodatkowe)</p> <p><b>3</b> Przepustnica regulacyjna<br/>(wyposażenie dodatkowe)</p> <p><b>4</b> Zawieszki<br/>(wyposażenie dodatkowe)</p> <p><b>5</b> Otwór montażowy</p> | <p><b>6</b> Łapacz tłuszczu labiryntowy<br/>lub siatkowy<br/>(wyposażenie dodatkowe)</p> <p><b>7</b> Filtr „ślepy”<br/>(wyposażenie dodatkowe)</p> <p><b>8</b> Oświetlenie<br/>(wyposażenie dodatkowe)</p> <p><b>9</b> Zawór spustowy</p> |
|--|---|

## OKAPY WYCIĄGOWE



OKAP WYCIĄGOWY  
PRZYŚCIENNY  
**DM-S-3601**

Typ	Długość [mm]	Szerokość [mm]	Wysokość [mm]	Masa [kg /mb.] okapu
Monolityczny	1000-2500 gradacja co 100 mm	700	400/550	29
		800		30
		900		31
		1000		32
		1100		33
		1200		34



OKAP WYCIĄGOWY  
PRZYŚCIENNY  
**DM-S-3602**

Typ	Długość [mm]	Szerokość [mm]	Wysokość [mm]	Masa [kg /mb.] okapu
Monolityczny	1000-2500 gradacja co 100 mm	600	400/550	25
		700		27
		800		29
		900		31
		1000		33
		1100		35
		1200		37

**UWAGI:**

Wymiary podane w tabeli są przykładowe.

## OKAPY WYCIĄGOWE



OKAP WYCIĄGOWY  
PRZYŚCIENNY  
**DM-S-3606**

Typ	Długość [mm]	Szerokość [mm]	Wysokość [mm]	Masa [kg/mb.] okapu*
Monolityczny	1000-2500 gradacja co 100 mm	600	400/550	28
		700		30
		800		32
		900		34
		1000		36
		1100		38
		1200		40
		1300		42
		1400		44



OKAP WYCIĄGOWY  
CENTRALNY  
**DM-S-3607**

Typ	Długość [mm]	Szerokość [mm]	Wysokość [mm]	Masa [kg/mb.] okapu
Monolityczny	1000-2500 gradacja co 100 mm	1200	400/550	49
		1500		57
		1600		60
		1800		63
		2000		70
		2200		76
		2400		83
		2500		90

**UWAGI:**

Wymiary podane w tabeli są przykładowe.

## OKAPY WYCIĄGOWE



OKAP WYCIĄGOWY  
CENTRALNY  
**DM-S-3608**

Typ	Długość [mm]	Szerokość [mm]	Wysokość [mm]	Masa [kg/mb.] okapu
Monolityczny	1000-2500 gradacja co 100 mm	1200	400/550	41
		1500		48
		1600		51
		1800		56
		2000		61
		2200		65



OKAP WYCIĄGOWY  
CENTRALNY  
**DM-S-3609**

Typ	Długość [mm]	Szerokość [mm]	Wysokość [mm]	Masa [kg/mb.] okapu
Monolityczny	1000-2500 gradacja co 100 mm	1200	400/550	42
		1500		48
		1600		51
		1800		56
		2000		61
		2200		66
		2400		70
		2500		77

**UWAGI:**

Wymiary podane w tabeli są przykładowe.

# OKAPY WYCIĄGOWE Z WENTYLATOREM

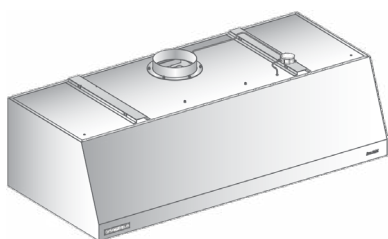

OKAP WYCIĄGOWY  
PRZYŚCIENNY Z WENTYLATOREM  
**DM-S-3651**

Typ	Długość [mm]	Szerokość [mm]	Wysokość [mm]	Masa [kg/mb.] okapu*
Monolityczny	1000-3000 gradacja co 100 mm	700	550	36
		800		44
		900		52
		1000		60
		1100		68
		1200		76
		1300		84
		1400		90

**W standardzie:**

- wentylator W1
- sterownik elektroniczny

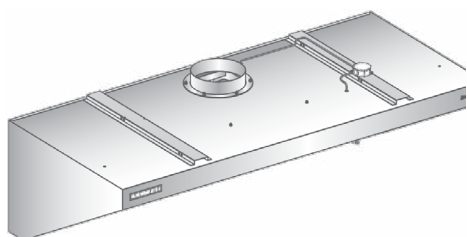

OKAP WYCIĄGOWY  
PRZYŚCIENNY Z WENTYLATOREM  
**DM-S-3652**

Typ	Długość [mm]	Szerokość [mm]	Wysokość [mm]	Masa [kg/mb.] okapu*
Monolityczny	1000-3000 gradacja co 100 mm	700	550	30
		800		38
		900		46
		1000		54
		1100		62
		1200		70
		1300		76

**W standardzie:**

- wentylator W1
- sterownik elektroniczny

**UWAGI:**

Wymiary podane w tabeli są przykładowe.

# OKAPY WYCIĄGOWE Z WENTYLATOREM

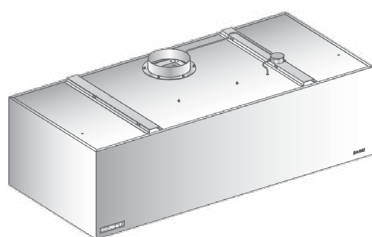

OKAP WYCIĄGOWY  
PRZYŚCIENNY Z WENTYLATOREM  
**DM-S-3656**

Typ	Długość [mm]	Szerokość [mm]	Wysokość [mm]	Masa [kg/mb.] okapu*
Monolityczny	1000-3000 gradacja co 100 mm	700	550	37
		800		45
		900		53
		1000		61
		1100		69
		1200		77
		1300		84
		1400		90

**W standardzie:**

- wentylator W1
- sterownik elektroniczny

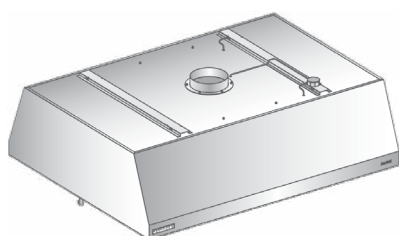

OKAP WYCIĄGOWY  
CENTRALNY Z WENTYLATOREM  
**DM-S-3658**

Typ	Długość [mm]	Szerokość [mm]	Wysokość [mm]	Masa [kg/mb.] okapu**
Monolityczny	1000-2500 gradacja co 100 mm	1200	550	37
		1400		45
		1600		53
		1800		61
		2000		69
		2200		77

**W standardzie:**

- sterownik elektroniczny

**Dostępne typy wentylatora:**

- W1, W2, W3

**UWAGI:**

Wymiary podane w tabeli są przykładowe.

# OKAPY WYCIĄGOWE Z WENTYLATOREM

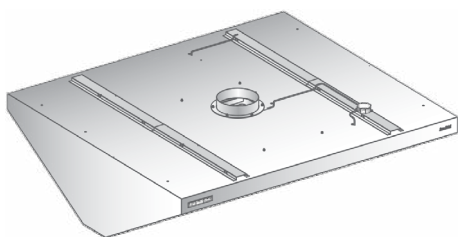

OKAP WYCIĄGOWY  
CENTRALNY Z WENTYLATOREM  
**DM-S-3659**

Typ	Długość [mm]	Szerokość [mm]	Wysokość [mm]	Masa [kg/mb.] okapu*
Monolityczny	1000-2500 gradacja co 100 mm	1200	550	30
		1400		38
		1600		46
		1800		54
		2000		62
		2200		70

**W standardzie:**

- sterownik elektroniczny

**Dostępne typy wentylatora:**

- W1, W2, W3

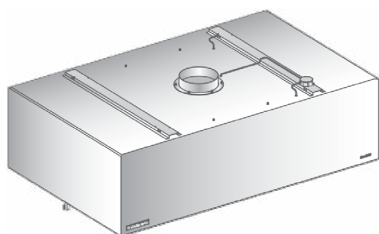

OKAP WYCIĄGOWY  
CENTRALNY Z WENTYLATOREM  
**DM-S-3657**

Typ	Długość [mm]	Szerokość [mm]	Wysokość [mm]	Masa [kg/mb.] okapu*
Monolityczny	1000-2500 gradacja co 100 mm	1200	550	37
		1400		45
		1600		53
		1800		61
		2000		69
		2200		77

**W standardzie:**

- sterownik elektroniczny

**Dostępne typy wentylatora:**

- W1, W2, W3

**UWAGI:**

Wymiary podane w tabeli są przykładowe.

# DANE TECHNICZNE

## WYMIARY INSTALACYJNE WYCIĄGOWYCH OKAPÓW PRZYŚCIENNYCH

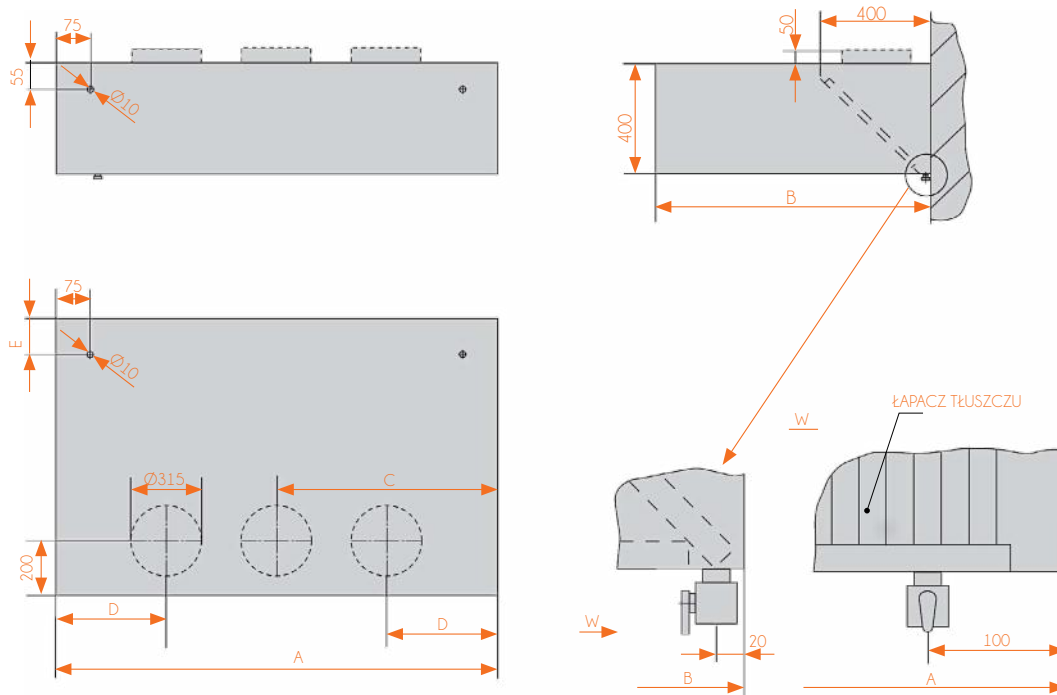

## STANDARDOWE USYTUOWANIE I WYMIARY KRÓĆCÓW PRZYŁĄCZENIOWYCH WYCIĄGOWYCH OKAPÓW PRZYŚCIENNYCH

A	ilość króćców	
	Ø315 - 1 szt.	Ø315 - 2 szt.
<b>wymiary [mm]</b>	<b>C [mm]</b>	<b>D [mm]</b>
$1000 \leq A < 1300$	A/2	-
$1300 \leq A < 1700$	A/2	350
$1700 \leq A < 2500$	A/2	500

## STANDARDOWE USYTUOWANIE OTWORÓW MONTAŻOWYCH Ø10

Model okapu	wymiar E [mm]
DM-S-3601	250
DM-S-3602	75
DM-S-3606	75



## DANE TECHNICZNE

### WYMIARY INSTALACYJNE WYCIĄGOWYCH OKAPÓW CENTRALNYCH I OKAPÓW KONDENSACYJNYCH BEZ NAWIEWU

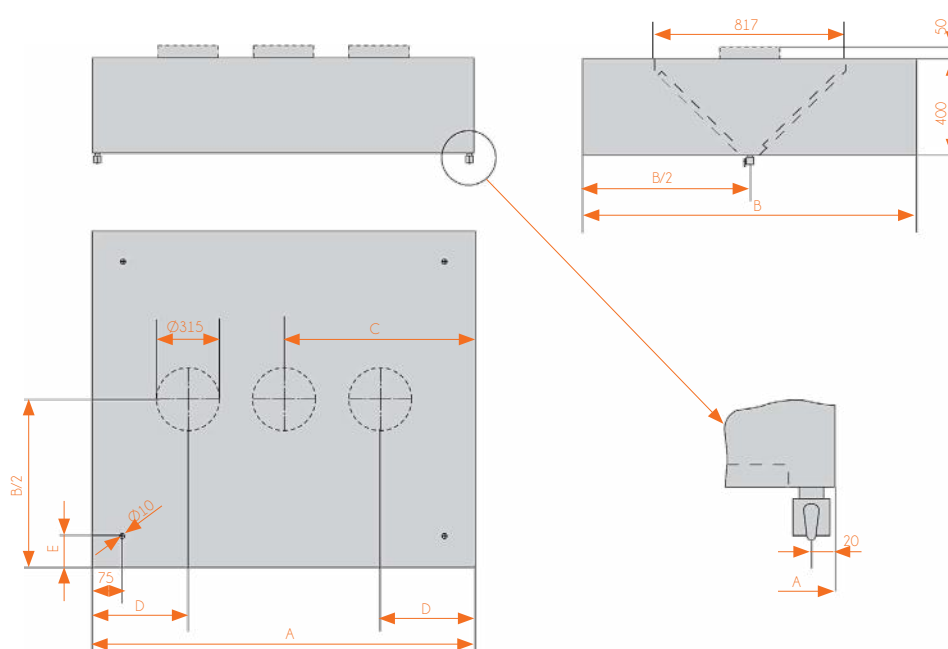

### STANDARDOWE USYTUOWANIE I WYMIARY KRÓCĆCÓW PRZYŁĄCZENIOWYCH WYCIĄGOWYCH OKAPÓW PRZYŚCIENNYCH

A	Ilość króćców			
	Ø315 - 1 szt.	Ø315 - 2 szt.	Ø315 - 3 szt.	
Wymiary [mm]	C [mm]	D [mm]	C [mm]	D [mm]
$1000 \leq A < 1300$	A/2	-	-	-
$1300 \leq A < 1700$	-	350	-	-
$1700 \leq A < 2500$	-	500	A/2	350

### STANDARDOWE USYTUOWANIE I WYMIARY KRÓCĆCÓW PRZYŁĄCZENIOWYCH WYCIĄGOWYCH OKAPÓW KONDENSACYJNYCH

A	Ilość króćców			
	Ø315 - 1 szt.	Ø315 - 2 szt.	Ø315 - 3 szt.	
Wymiary [mm]	A [mm]	B [mm]	C [mm]	D [mm]
$1000 \leq A \leq 1500$	A/2	-	-	-
$1500 \leq A \leq 2000$	A/2	350	-	-
$2000 \leq A \leq 2500$	A/2	500	-	-
$2500 \leq A \leq 3000$	-	-	A/2	500

### STANDARDOWE USYTUOWANIE OTWORÓW MONTAŻOWYCH Ø10

Model okapu	Wymiar E [mm]
DM-S-3607	75
DM-S-3608	250
DM-S-3609,	75
DM-S-3616*	75

\*dla DM-S-3616 stosuje się ucha montażowe

# DANE TECHNICZNE

## WYMIARY INSTALACYJNE WYCIĄGOWYCH OKAPÓW CENTRALNYCH WYKONANYCH JAKO ŁĄCZONE OKAPY PRZYŚCIENNE

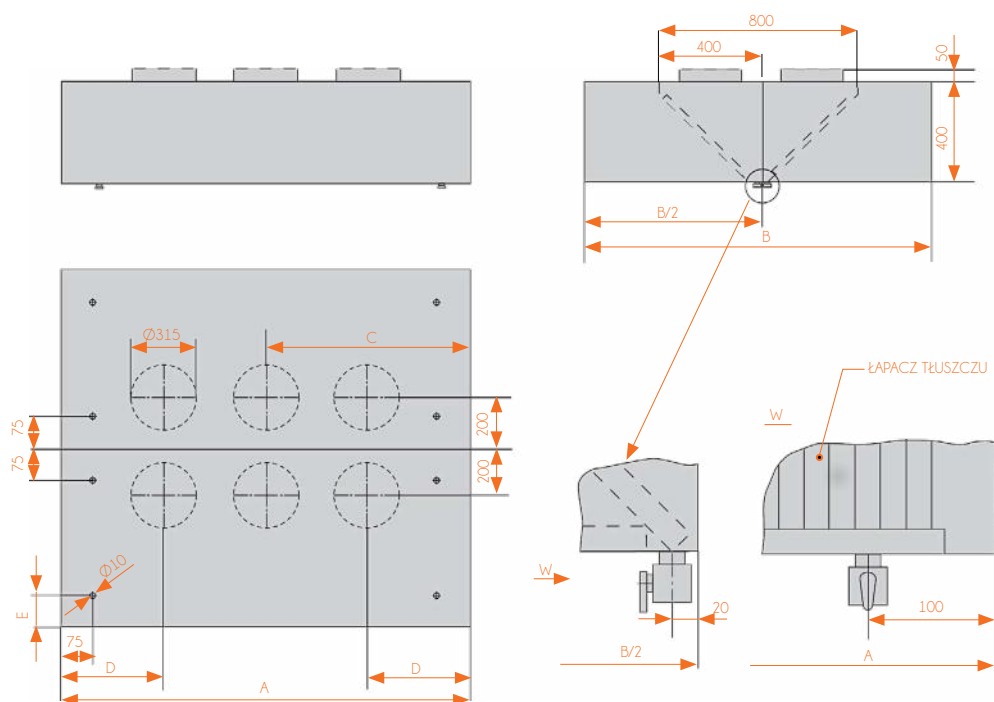

### STANDARDOWE USYTUOWANIE I WYMIARY KRÓCÓW PRZYŁĄCZENIOWYCH

A	Ilość króćców	
	$\varnothing 315$ - 2 szt.	$\varnothing 315$ - 4 szt.
Wymiary [mm]	C [mm]	D [mm]
$1000 \leq A < 1300$	$A/2$	-
$1300 \leq A < 1700$	$A/2$	350
$1700 \leq A < 2500$	$A/2$	500

### STANDARDOWE USYTUOWANIE OTWORÓW MONTAŻOWYCH $\varnothing 10$

Model okapu	Wymiar E [mm]
DM-S-3601, DM-S-3651	250
DM-S-3602, DM-S-3652	75
DM-S-3606, DM-S-3656	75

# DANE TECHNICZNE

## SPOSÓB ZAWIESZENIA OKAPÓW WYCIĄGOWYCH

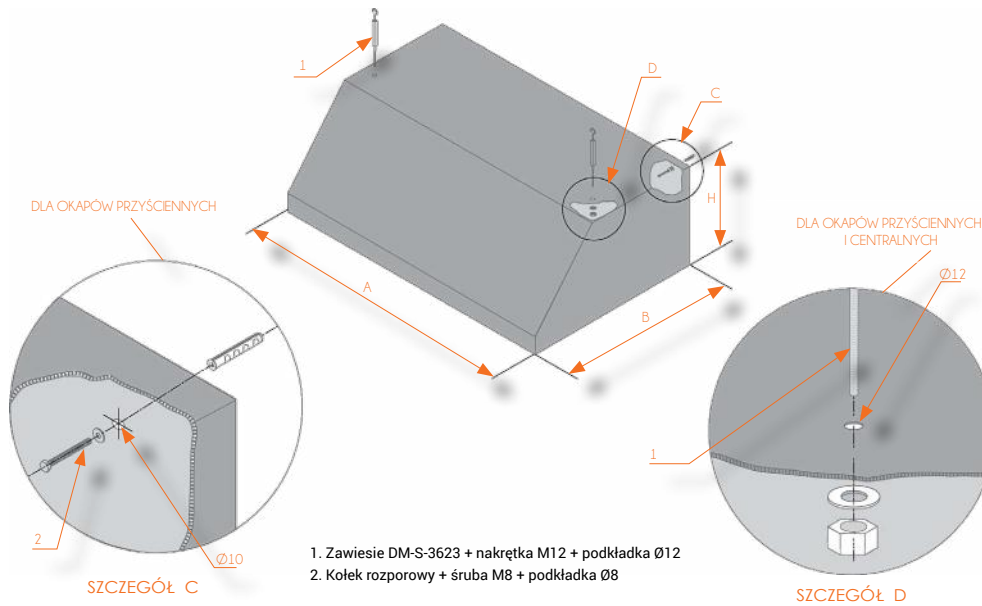

## SPOSÓB ŁĄCZENIA SEGMENTÓW DLA OKAPÓW WYCIĄGOWYCH (DŁUGOŚĆ >2500)

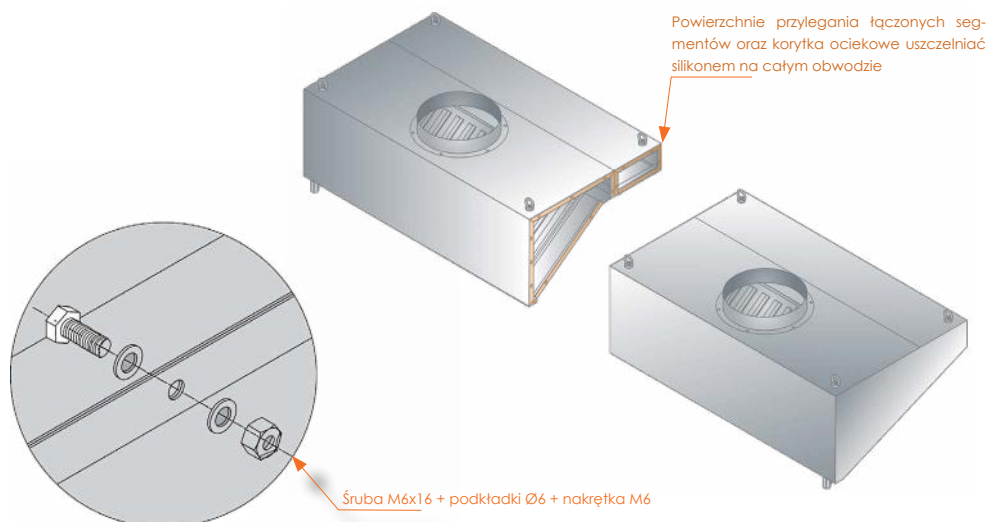

## OKAPY NAWIEWNO-WYCIĄGOWE

Okapy nawiewno-wyciągowe przeznaczone są do wychwytywania i odprowadzania ciepła, pary i nieprzyjemnych zapachów przy jednoczesnym zapewnieniu prawidłowego bilansu powietrza wyciąganego i nawiewanego. Wyciągane powietrze przepływa przez filtry, gdzie zanieczyszczenia i cząsteczki tłuszczu zostają wytrącone i odprowadzone do rynienki ociekowej zakończonej zaworem spustowym.

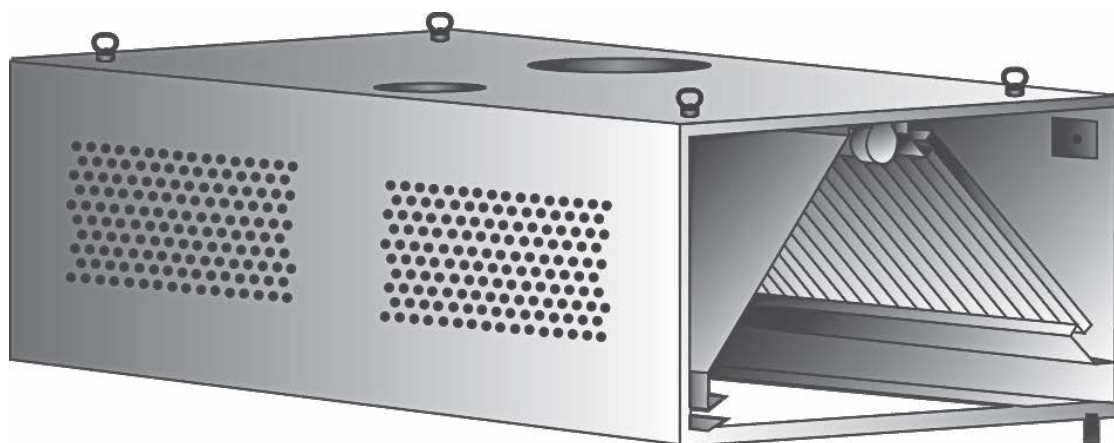

Okapy wykonywane są z atestowanej wysokogatunkowej stali nierdzewnej w gatunku AISI 304 oraz innych atestowanych stali nierdzewnych. Korpusowa, spawana konstrukcja okapów posiada system rynien ociekowych, wyposażonych w zawór spustowy, odprowadzających osadzające się zanieczyszczenia. Okapy o długości  $A \leq 2500$  wykonywane są jako monolit, natomiast przy długości  $A > 2500$  przez dołożenie segmentów okapu monolitycznego.

Okapy wyposażone są w system mocowania w kształcie ucha, umożliwiając ich zawieszenie. Standardowe rozmieszczenie, kształt i wymiar króćców przyłączeniowych dla wyciągu i nawiewu powietrza, określone zostało na odpowiadających poszczególnym modelom okapów rysunkach (króciec stanowi dodatkowe wyposażenie okapu).

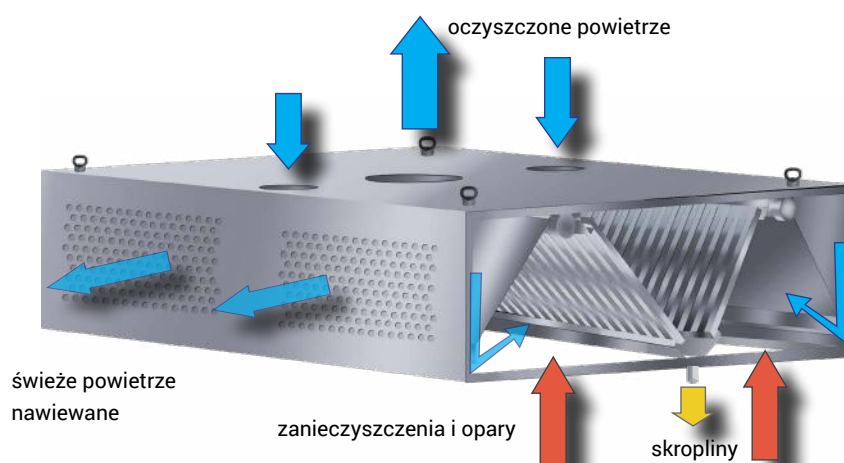

# OKAPY NAWIEWNO-WYCIĄGOWE

## AKCESORIA DLA OKAPÓW NAWIEWNO-WYCIĄGOWYCH

Okapy nawiewno-wyciągowe wyposażone mogą być dodatkowo w (patrz rozdział z Wyposażeniem Dodatkowym):

1. **Labiryntowe łapacze tłuszczu** DM-S-3611
2. **Siatkowe łapacze tłuszczu** DM-S 3628
3. **Filtr „ślepy”** (blenda) DM-S-3615
4. **Króćce przyłączeniowe** (wyciągowe) DM-S-3620, DM-S-3621
5. **Króćce przyłączeniowe** (nawiewne) DM-S-3620, DM-S-3621
6. **Zawiesia** DM-S-3622
7. **Przepustnice regulacyjne** DM-S-3624 (wyłącznie na króćcach wyciągowych), DM-S-3634 (króćce wyciągowe i nawiewne)
8. **Oświetlenie** (IP 65) DM-S-3626 lub DM-S-3627, DM-S-3634
9. **Nadbudowę** DM-S-3610
10. **AF - System przeciwpożarowy**

## TRZY SPOSOBY DYSTRYBUCJI NAWIEWANEGO POWIETRZA

1. **Typ I** - strumień powietrza podawany jest w kierunku na łapaczę tłuszczu. Intensyfikuje wędrówkę wyciąganego powietrza do przewodów wyciągowych poprzez łapaczę tłuszczu.
2. **Typ K** - strumień powietrza nawiewany jest przez perforowaną ścianę czołową do pomieszczenia. Doprowadzenie świeżego powietrza do strefy pracy.
3. **Typ IK** - obydwa strumienie „indukcyjny” i „kompensacyjny” podawane są jednocześnie.

## REGULACJA ILOŚCI NAWIEWANEGO I WYCIĄGANEGO POWIETRZA W OKAPACH NAWIEWNO-WYCIĄGOWYCH

1. Dla uzyskania zalecanej dla łapacza tłuszczu straty ciśnienia, część łapacza może być zastąpiona przez filtr „ślepy”.
2. Ilość nawiewanego powietrza indukcyjnego regulowana jest przez zmianę położenia płyty przesłony szczeliny indukcyjnej lub zmianę położenia płyty przepustnicy regulacyjnej.
3. Ilość wyciąganego przez okap powietrza regulowana jest przez zmianę położenia przepustnicy regulacyjnej zamontowanej wspólnie z króćcami przyłączeniowymi (wyciągowymi) (przepustnice stanowią dodatkowe wyposażenie okapu).

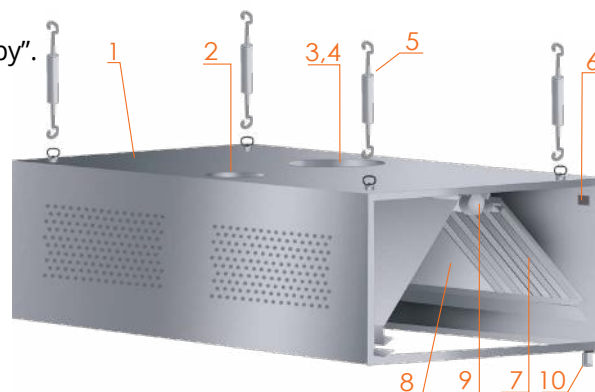

- |          |   |           |  |
|----------|---|-----------|--|
| <b>1</b> | <b>Korpus okapu</b>   | <b>5</b>  | <b>Zawiesie</b><br>(wyposażenie dodatkowe)                                 |
| <b>2</b> | <b>Króciec przyłączeniowy (nawiewny)</b><br>(wyposażenie dodatkowe)           | <b>6</b>  | <b>Otwór montażowy</b>   |
| <b>3</b> | <b>Króciec przyłączeniowy (wyciągowy)</b><br>(wyposażenie dodatkowe)          | <b>7</b>  | <b>Łapacz tłuszczu labiryntowy lub siatkowy</b><br>(wyposażenie dodatkowe) |
| <b>4</b> | <b>Przepustnica regulacyjna króćca wyciągowego</b><br>(wyposażenie dodatkowe) | <b>8</b>  | <b>Filtr „ślepy” (blenda)</b><br>(wyposażenie dodatkowe)                   |
|          |   | <b>9</b>  | <b>Oświetlenie</b><br>(wyposażenie dodatkowe)                              |
|          |   | <b>10</b> | <b>Zawór spustowy</b>  |

# OKAPY NAWIEWNO-WYCIĄGOWE



OKAP NAWIEWNO-WYCIĄGOWY  
PRZYŚCIENNY  
**DM-S-3613**

Typ	Długość [mm]	Szerokość [mm]	Wysokość [mm]	Masa [kg/mb.] okapu
Monolityczny	1000-2500 gradacja co 100 mm	1000	550	51
		1100	550	54
		1200	550	57
		1300	550	60
		1400	550	63
		1500	550	66

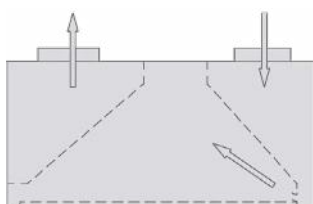

**DM-S-3613 I - Model ze strumieniem indukcyjnym**

Strumień powietrza indukcyjnego nawiewany jest w kierunku filtrów.

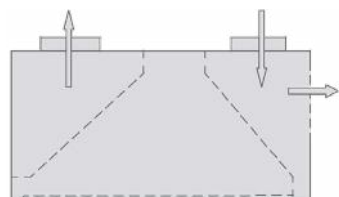

**DM-S-3613 K - Model ze strumieniem kompensacyjnym**

Strumień powietrza kompensacyjnego nawiewany jest do pomieszczenia.

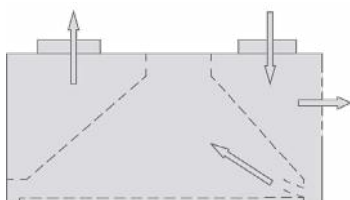

**DM-S-3613 IK - Model ze strumieniem indukcyjnym i kompensacyjnym**

Oba strumienie (kompensacyjny oraz indukcyjny) są podawane jednocześnie.

**UWAGA:** Ze względu na możliwość skraplania się wody na powierzchniach okapu po stronie nawiewnej, nie zaleca się podawania jako nawiew, powietrza niepodgrzanego

**UWAGI:**

Wymiary podane w tabeli są przykładowe.

# OKAPY NAWIEWNO-WYCIĄGOWE



OKAP NAWIEWNO-WYCIĄGOWY  
CENTRALNY  
**DM-S-3614**

Typ	Długość [mm]	Szerokość [mm]	Wysokość [mm]	Masa [kg/mb.] okapu
Monolityczny	1000-2500 gradacja co 100 mm	1800	550	79
		1900	550	82
		2000	550	85

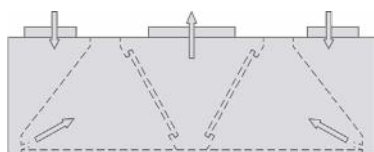

**DM-S-3614 I - Model ze strumieniem indukcyjnym**

Strumień powietrza indukcyjnego nawiewany jest w kierunku filtrów.

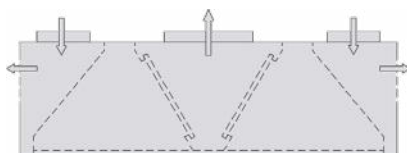

**DM-S-3614 K - Model ze strumieniem kompensacyjnym**

Strumień powietrza kompensacyjnego nawiewany jest do pomieszczenia.

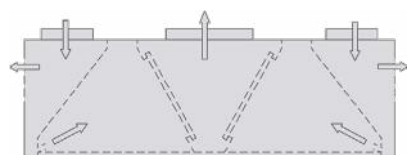

**DM-S-3614 IK - Model ze strumieniem indukcyjnym i kompensacyjnym**

Oba strumienie (kompensacyjny oraz indukcyjny) są podawane jednocześnie.

**UWAGA:** Ze względu na możliwość skraplania się wody na powierzchniach okapu po stronie nawiewnej, nie zaleca się podawania jako nawiew, powietrza niepodgrzanego

**UWAGI:**

Wymiary podane w tabeli są przykładowe.

# DANE TECHNICZNE

## WYMIARY INSTALACYJNE PRZYŚCIENNYCH OKAPÓW NAWIEWNO-WYCIĄGOWYCH

### STANDARDOWE USYTUOWANIE ZAWIESI I OTWORÓW MONTAŻOWYCH Ø10

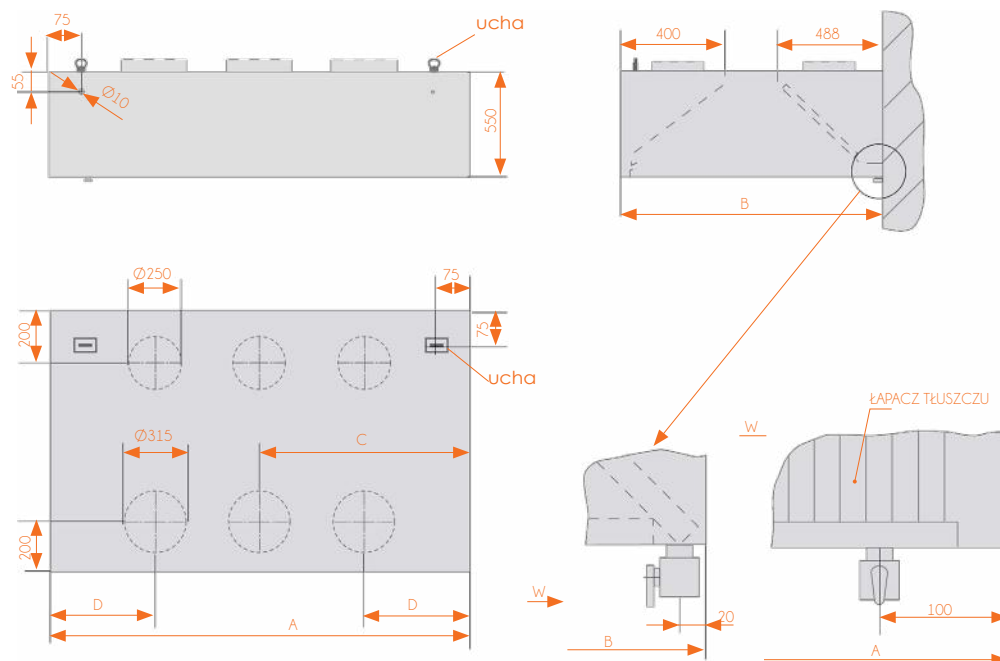

### STANDARDOWE USYTUOWANIE I WYMIARY KRÓĆCÓW PRZYŁĄCZENIOWYCH

A	Typ K; IK; I					
	Króćce wyciągowe		Króćce nawiewne			
	Ø315 - 1 szt.	Ø315 - 2 szt.	Ø250 - 3 szt.		Ø250 - 1 szt.	
Wymiary [mm]	C [mm]	D [mm]	C [mm]	D [mm]	D [mm]	
$1000 \leq A < 1300$	A/2	-	-	-	-	A/2
$1300 \leq A < 1700$	A/2	350	-	-	350	-
$1700 \leq A < 2500$	A/2	500	A/2	350	500	-



# DANE TECHNICZNE

## WYMIARY INSTALACYJNE PRZYŚCIENNYCH OKAPÓW NAWIEWNO-WYCIĄGOWYCH

### STANDARDOWE USYTUOWANIE ZAWIESI

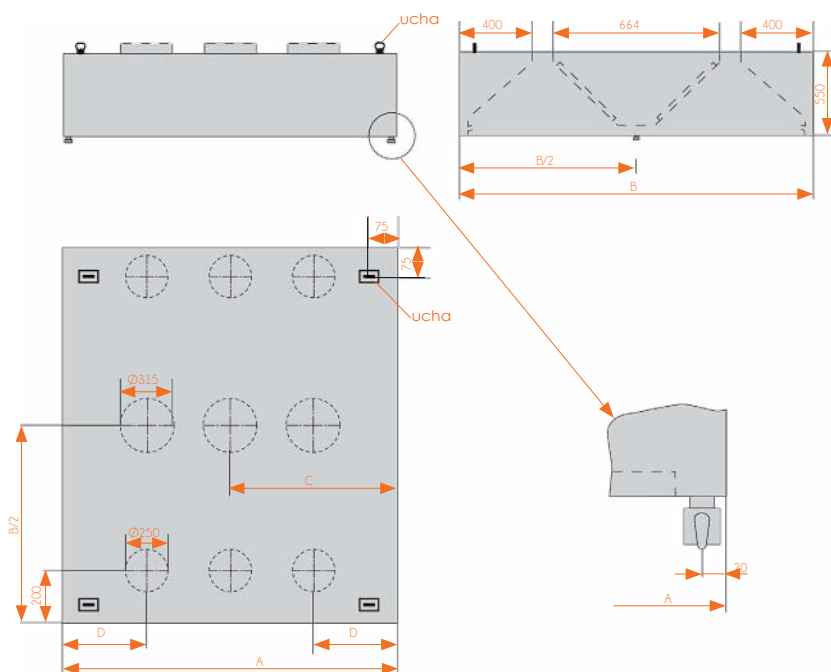

### STANDARDOWE USYTUOWANIE I WYMIARY KRÓCÓW PRZYŁĄCZENIOWYCH

A	Króćce wyciągowe				A Typ K; IK; I			
	Ø315 - 3 szt.		Ø315 - 2 szt.	Ø315 - 1 szt.	Ø250 - 6 szt.		Ø250 - 4 szt.	Ø250 - 2 szt.
Wymiary [mm]	C [mm]	D [mm]	D [mm]	C [mm]	C [mm]	D [mm]	D [mm]	C [mm]
$1000 \leq A < 1300$	-	-	-	A/2	-	-	-	A/2
$1300 \leq A < 1700$	-	-	350	-	-	-	350	-
$1700 \leq A < 2500$	A/2	350	500	-	A/2	350	500	-

# DANE TECHNICZNE

## WYMIARY INSTALACYJNE OKAPÓW CENTRALNYCH WYKONANYCH JAKO ZESTAWIONE

### PRZYŚCIENNE OKAPY NAWIEWNO-WYCIĄGOWE

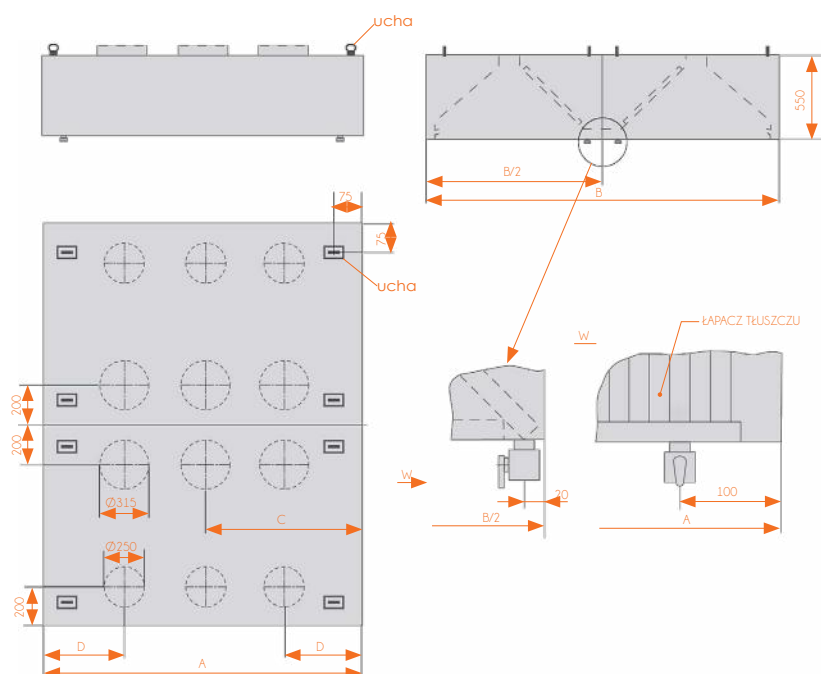

### STANDARDOWE USYTUOWANIE I WYMIARY KRÓCÓW PRZYŁĄCZENIOWYCH

A	Typ K; IK; I					
	Króćce wyciągowe		Króćce nawiewne			
	$\varnothing 315$ - 2 szt.	$\varnothing 315$ - 4 szt.	$\varnothing 250$ - 6 szt.		$\varnothing 250$ - 4 szt.	$\varnothing 250$ - 2 szt.
Wymiary [mm]	C [mm]	D [mm]	C [mm]	D [mm]	D [mm]	C [mm]
$1000 \leq A < 1300$	A/2	-	-	-	-	A/2
$1300 \leq A < 1700$	A/2	350	-	-	350	-
$1700 \leq A < 2500$	A/2	500	A/2	350	500	-

## OKAPY NAWIEWNO-WYCIĄGOWE „D”

Przeznaczone do wychwytywania i odprowadzenia ciepła, zanieczyszczeń, pary i nieprzyjemnych zapachów przy jednoczesnym zapewnieniu prawidłowego bilansu powietrza wyciąganego i nawiewanego.

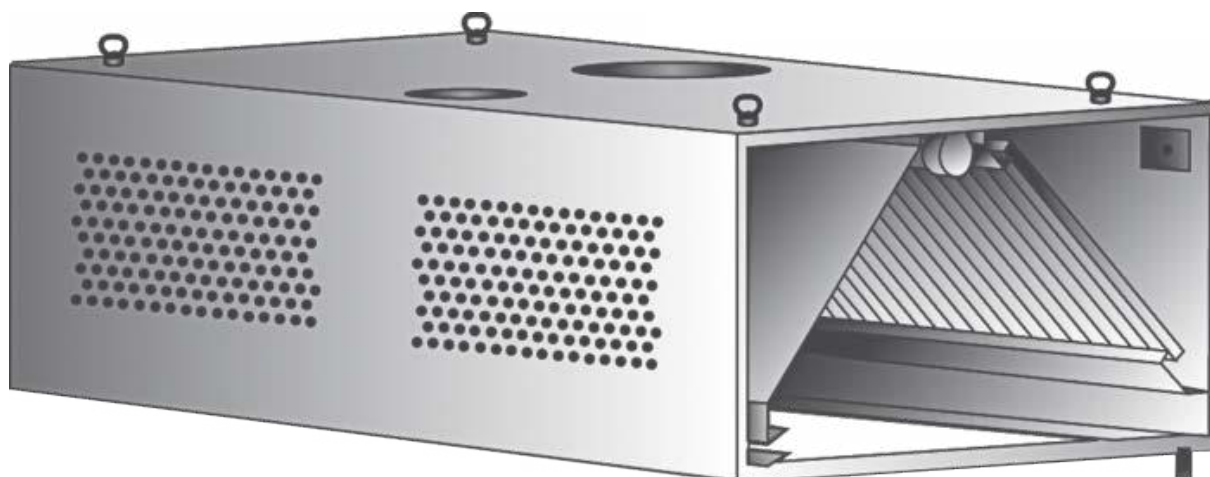

Okapy wykonywane są z atestowanej wysokogatunkowej stali nierdzewnej w gatunku AISI 304 oraz innych atestowanych stali nierdzewnych. Spawana konstrukcja okapów posiada system rynien ociekowych, wyposażonych w zawór spustowy, odprowadzających osadzające się zanieczyszczenia.

Okapy wyposażone są w system mocowania w kształcie ucha, umożliwiającą ich zawieszenie. Standardowe rozmieszczenie, kształt i wymiar króćców przyłączeniowych dla wyciągu i nawiewu powietrza, określone zostało na odpowiadających poszczególnym modelom okapów rysunkach.

D - okap wywiewno-nawiewny w wersji dzielonej – nie zawiera ścian wewnętrznych dla zestawów powyżej 2500mm.

### ZASTOSOWANE ELEMENTY ZŁĄCZNE

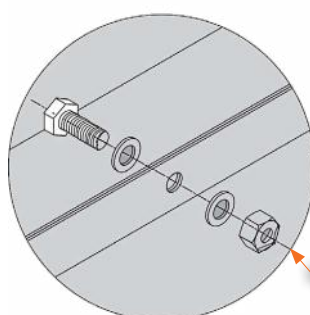

Śruba M6x16 + podkładki Ø6 + nakrętka M6

# OKAPY NAWIEWNO-WYCIĄGOWE



OKAP NAWIEWNO-WYCIĄGOWY  
PRZYŚCIENNY  
**DM-S-3613**

Typ	Długość [mm]	Szerokość [mm]	Wysokość [mm]	Masa [kg/mb.] okapu*
Dzielony	> 3000	1000	550	51
		1100		54
		1200		57
		1300		60
		1400		63
		1500		66



OKAP NAWIEWNO-WYCIĄGOWY  
CENTRALNY  
**DM-S-3614**

Typ	Długość [mm]	Szerokość [mm]	Wysokość [mm]	Masa [kg/mb.] okapu*
Dzielony	> 3000	1800	550	79
		1900		82
		2000		85

## OKAPY KONDENSACYJNE

Wyciągowe okapy kondensacyjne, przeznaczone są do kondensacji i usuwania wykropłej na ściankach okapu pary wodnej wytwarzanej przez urządzenia kuchenne, nie wytwarzające tłuszczu, takie jak: kotły warzelne, zmywarki i inne. Kondensat gromadzi się w rynnicie ociekowej, skąd za pomocą zaworu spustowego odprowadzany jest poza okap.

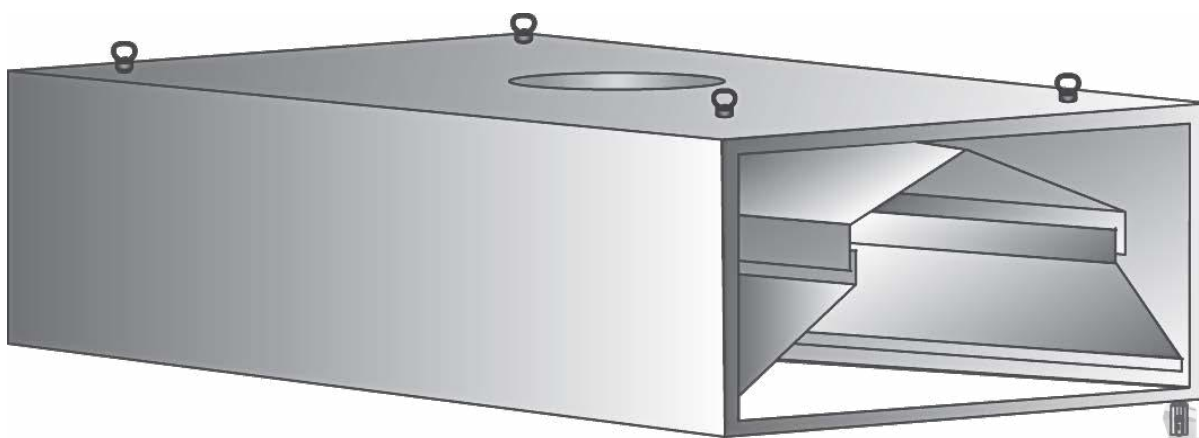

Okapy wykonane są z atestowanej stali nierdzewnej w gatunku AISI 304. Korpusowa, spawana konstrukcja okapów, posiada system rynien ociekowych, wyposażonych w zawór spustowy, odprowadzających osadzające się zanieczyszczenia.

Okapy o długości  $A \leq 3000$  wykonane są jako monolit, natomiast przy długości  $A > 3000$  jako zestawiane segmenty.

Okapy wyposażone są w system mocowań w kształcie ucha, umożliwiających ich zawieszenie. Standardowe rozmieszczenie, kształt i wymiar króćców przyłączyowych dla wyciągu powietrza określone zostało na odpowiadających poszczególnym modelom okapów rysunkach (króciec stanowi dodatkowe wyposażenie okapu).

# OKAPY KONDENSACYJNE

## AKCESORIA DLA OKAPÓW KONDENSACYJNYCH

Okapy kondensacyjne wyposażone mogą być dodatkowo w:

1. **Króćce** DM-S-3620, DM-S-3621
2. **Zawiesia** DM-S-3622
3. **Przepustnicę regulacyjną** DM-S-3634
4. **Oświetlenie** (IP 65) DM-S-3626
5. **Nadbudowę** DM-S-3610

## REGULACJA ILOŚCI WYCIĄGANEGO POWIETRZA

Regulacja ilości wyciąganego przez okap powietrza dokonywana jest przez zmianę położenia przepustnicy regulacyjnej.

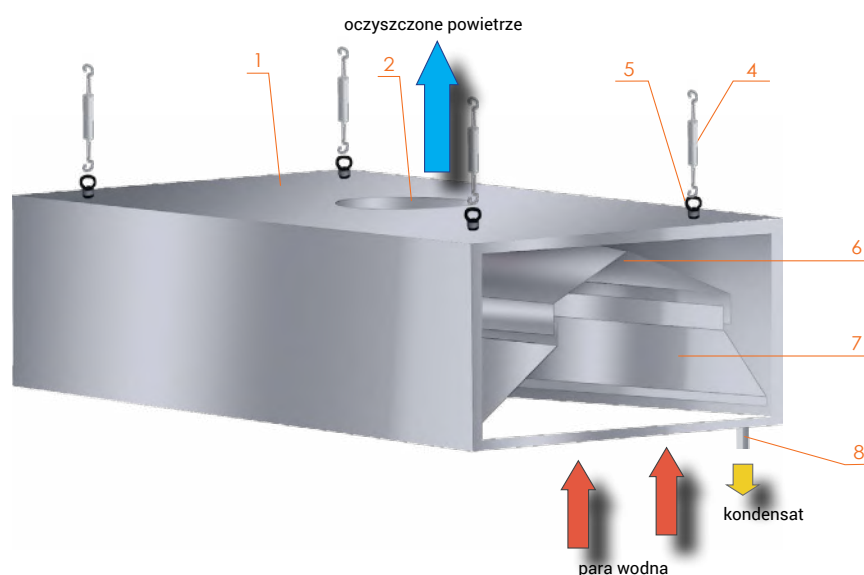

- |   |  |   |                        |
|---|--|---|------------------------|
| 1 | <b>Korpus okapu</b>  | 5 | <b>Ucho montażowe</b>  |
| 2 | <b>Króciec wyciągowy</b><br>(wyposażenie dodatkowe)        | 6 | <b>Przesłona górna</b> |
| 2 | <b>Przepustnica regulacyjna</b><br>(wyposażenie dodatkowe) | 7 | <b>Przesłony dolne</b> |
| 4 | <b>Zawiesie</b><br>(wyposażenie dodatkowe)                 | 8 | <b>Korek spustowy</b>  |

# OKAPY KONDENSACYJNE

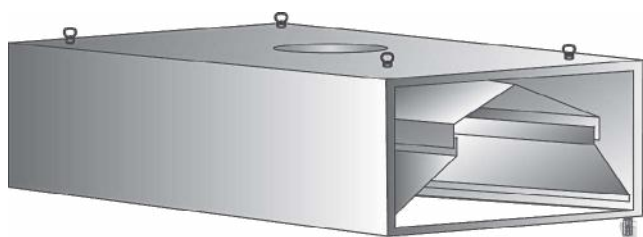

OKAP KONDENSACYJNY  
**DM-S-3616**

Typ	Długość [mm]	Szerokość [mm]	Wysokość [mm]	Masa [kg/mb.] okapu
Monolityczny	1000-3000 gradacja co 100 mm	1000	400/550	53
		1100		56
		1200		59
		1300		62
		1400		65

\* brak możliwości zastosowania wentylatora w komorze okapu

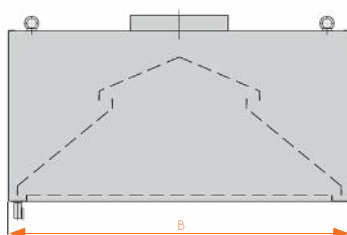
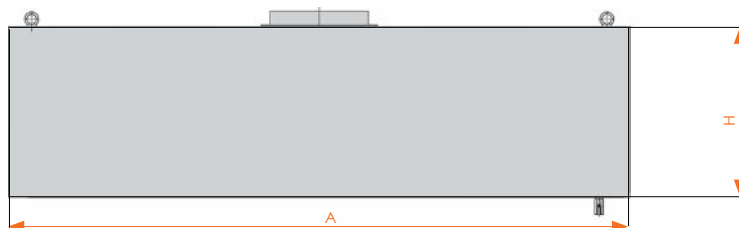

**UWAGI:**

Wymiary podane w tabeli są przykładowe.

## OKAPY KONDENSACYJNE Z NAWIEWEM

Wyciągowe okapy kondensacyjne z nawiewem przeznaczone są do kondensacji i usuwania wykroplonej na ściankach okapu pary wodnej wytwarzanej przez urządzenia kuchenne nie wytwarzające tłuszczu, takie jak: kotły warzelne, zmywarki i inne. Kondensat gromadzi się w rynience ociekowej skąd za pomocą zaworu spustowego odprowadzany jest poza okap. Jednocześnie umożliwiają uzyskanie prawidłowego bilansu powietrza wyciąganego i nawiewanego w pomieszczeniu

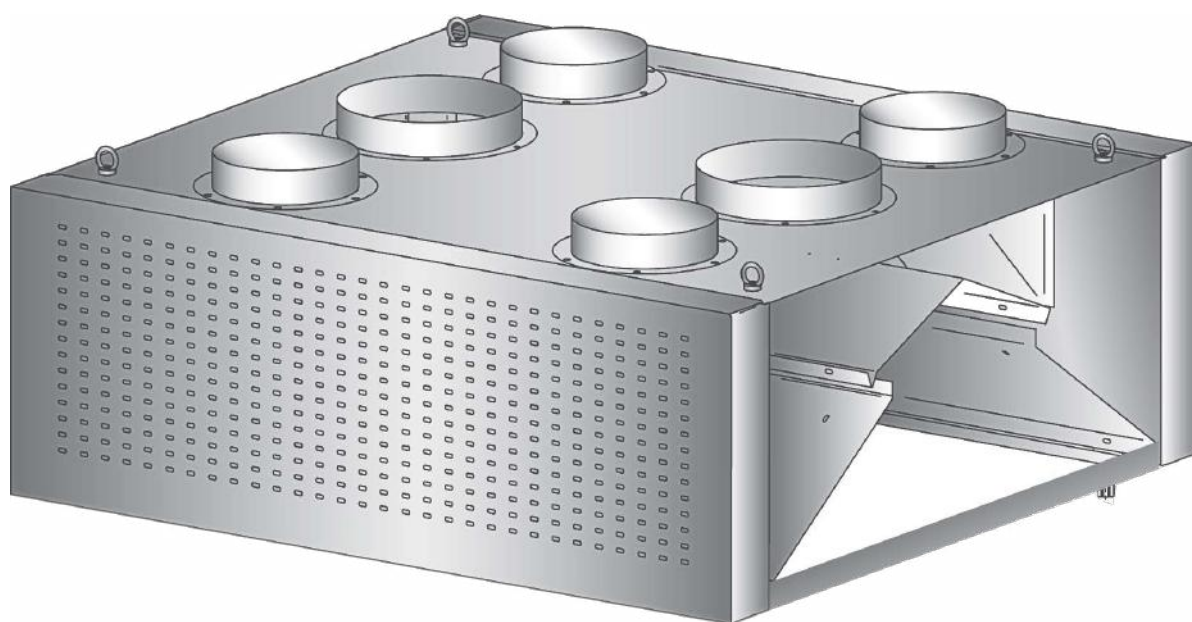

Okapy wykonywane są z atestowanej stali nierdzewnej w gatunku AISI 304 oraz innych atestowanych stali nierdzewnych. Korpusowa spawana konstrukcja okapów posiada system rynien ociekowych wyposażonych w zawór spustowy, odprowadzających osadzające się zanieczyszczenia.

Okapy wyposażone są w system mocowań w kształcie ucha, umożliwiającą ich zawieszenie. Standardowe rozmieszczenie, kształt i wymiar króćców przyłączeniowych dla wyciągu i nawiewu powietrza określone zostało na odpowiadających poszczególnym modelom okapów rysunkach (króciec stanowi dodatkowe wyposażenie okapu).



# OKAPY KONDENSACYJNE Z NAWIEWEM

## AKCESORIA DLA OKAPÓW KONDENSACYJNYCH

Okapy kondensacyjne wyposażone mogą być dodatkowo w:

1. **Króćce wyciągowe** DM-S 3620, DM-S 3621
2. **Zawiesia** DM-S-3622
3. **Przepustnicę regulacyjną** DM-S 3634
4. **Oświetlenie** IP 65 DM-S-3626
5. **Nadbudowę** DM-S-3610

## TRZY SPOSOBY DYSTRYBUCJI NAWIEWANEGO POWIETRZA

1. **Typ I** - strumień powietrza podawany jest w kierunku na łapaczę tłuszczu. Intensyfikuje wędrowkę wyciąganego powietrza do przewodów wyciągowych poprzez łapaczę tłuszczu.
2. **Typ K** - strumień powietrza nawiewany jest przez perforowaną ścianę czołową do pomieszczenia. Doprowadzenie świeżego powietrza do strefy pracy.
3. **Typ IK** - obydwa strumienie „indukcyjny” i „kompensacyjny” podawane są jednocześnie.

## REGULACJA ILOŚCI WYCIĄGANEGO I NAWIEWANEGO POWIETRZA W OKAPACH KONDENSACYJNYCH

1. Regulacja ilości wyciąganego przez okap powietrza dokonywana jest przez zmianę położenia płyty przepustnicy regulacyjnej zamontowanej wspólnie z króćcami wyciągowymi,
2. Regulacja ilości nawiewanego przez okap powietrza dokonywana jest przez zmianę położenia przepustnicy regulacyjnej zamontowanej wspólnie z króćcami nawiewnymi.

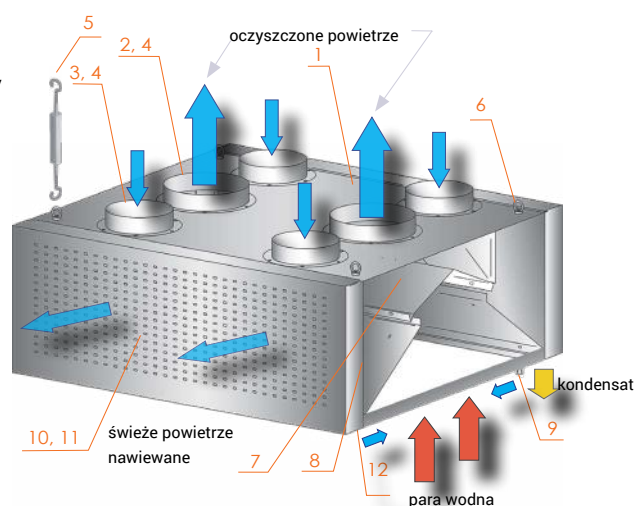

- |   |   |    |                   |
|---|---|----|-------------------|
| 1 | Korpus okapu  | 6  | Ucho montażowe    |
| 2 | Króćce wyciągowe<br>(wyposażenie dodatkowe)         | 7  | Przesłona górna   |
| 3 | Króćce nawiewne<br>(wyposażenie dodatkowe)          | 8  | Przesłona dolna   |
| 4 | Przepustnica regulacyjna<br>(wyposażenie dodatkowe) | 9  | Zawór spustowy    |
| 5 | Zawiesie<br>(wyposażenie dodatkowe)                 | 10 | Komora nawiewna   |
|   |   | 11 | Czoło perforowane |
|   |   | 12 | Dysze nawiewne    |

# OKAPY KONDENSACYJNE Z NAWIEWEM

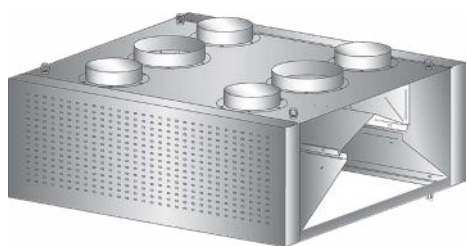

OKAP KONDENSACYJNY  
CENTRALNY Z NAWIEWEM  
**DM-S-3632**

Typ	Długość [mm]	Szerokość [mm]	Wysokość [mm]	Masa [kg/mb.] okapu
Monolityczny	1000÷2700 gradacja 100 mm	1200	400 / 550	66
		1300		69
		1400		72
		1500		75
		1600		78

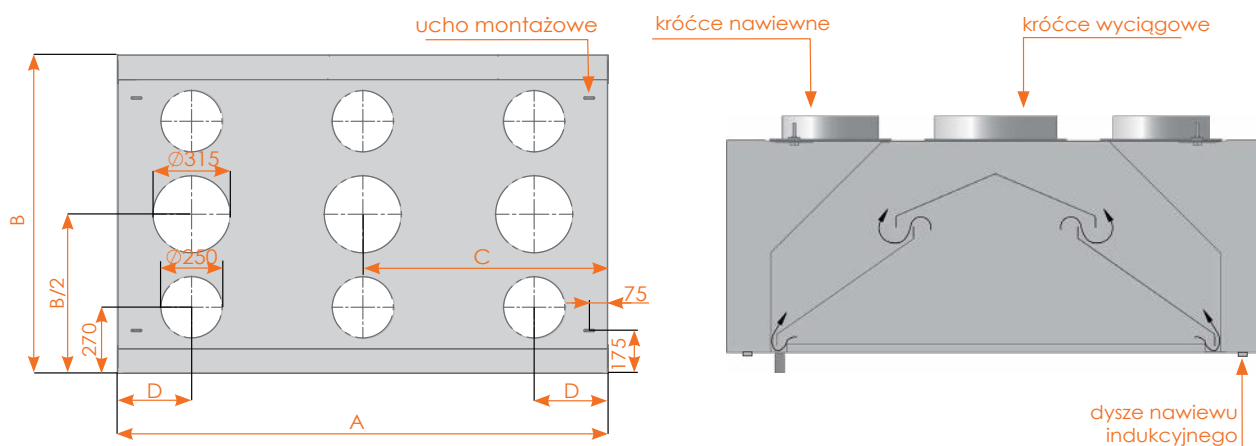

A długość okapu wymiar	Króćce wyciągowe				Króćce nawiewne			
	$\varnothing 315 \times 1$	$\varnothing 315 \times 2$	$\varnothing 315 \times 3$		$\varnothing 250 \times 2$	$\varnothing 250 \times 4$	$\varnothing 250 \times 6$	
	C	D	C	D	C	D	C	D
	[mm]							
$1000 < A < 1500$	A/2	-	-	-	A/2	-	-	-
$1500 < A < 2500$	A/2	350	-	-	A/2	350	-	-
$2500 < A < 2700$	-	-	A/2	500	-	-	A/2	500

# OKAPY KONDENSACYJNE Z NAWIEWEM



OKAP KONDENSACYJNY  
PRZYŚCIENNY Z NAWIEWEM  
**DM-S-3633**

Typ	Długość [mm]	Szerokość [mm]	Wysokość [mm]	Masa [kg/mb.] okapu
Monolityczny	1000÷2700 gradacja 100 mm	1100	400 / 550	60
		1200		63
		1300		66
		1400		69
		1500		72

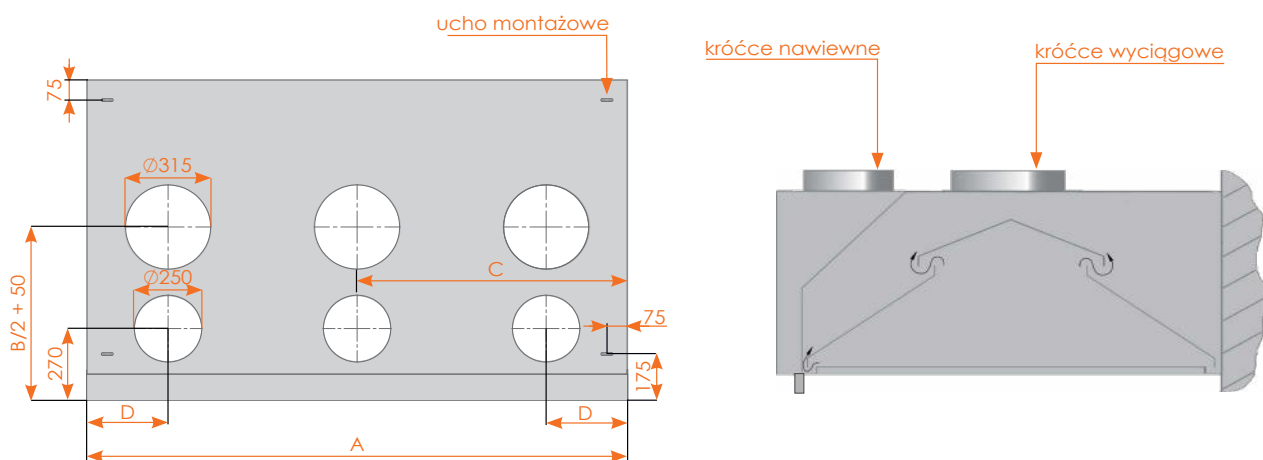

A długość okapu wymiary	Króćce wyciągowe				Króćce nawiewne			
	Ø315 x 1	Ø315 x 2	Ø315 x 3		Ø250 x 1	Ø250 x 2	Ø250 x 3	
	C	D	C	D	C	D	C	D
	[mm]							
1000 < A < 1500	A/2	-	-	-	A/2	-	-	-
1500 < A < 2500	A/2	350	-	-	A/2	350	-	-
2500 < A < 2700	-	-	A/2	500	-	-	A/2	500

## SUFITY WENTYLACYJNE

**Sufity wentylacyjne to nowoczesne rozwiązanie wentylacji dla profesjonalnej gastronomii, szczególnie przydatne w przypadkach „mocno obciążonych” pomieszczeń.**

Pozwalają na sprawną wymianę dowolnie dużych ilości powietrza, bez utraty komfortowych dla pracujących w kuchni osób warunków. Tworzą ponadto wyjątkowo estetyczną formę aranżacji sufitu i zabudowania wszystkich elementów wentylacyjnych. Standardowymi podzespołami do wykonania stropu są moduły powietrza nawiewanego i wyciąganego, belki oświetlenia, panele maskujące, a także akcesoria montażowe.

**Moduł powietrza wyciąganego posiada:**

- obudowę zewnętrzną
- króćce przyłączeniowe (opcjonalnie z przepustnicami)
- filtry powietrza
- rynienkę ociekową zakończoną zaworem spustu kondensatu
- opcjonalnie może być wyposażony w **oświetlenie wbudowane** zamknięte szybą hartowaną

**Moduł powietrza nawiewanego posiada:**

- obudowę zewnętrzną
- króćce przyłączeniowe (opcjonalnie z przepustnicami)
- perforowane panele nawiewne oraz pełne panele wypełniające
- opcjonalnie może być wyposażony w **oświetlenie wbudowane** zamknięte szybą hartowaną

Wszystkie elementy sufitu wentylacyjnego wykonane są z atestowanej stali nierdzewnej w gatunku AISI 304 oraz innych atestowanych stali nierdzewnych

### PRZYKŁAD WYKONANIA SUFITU WENTYLACYJNEGO

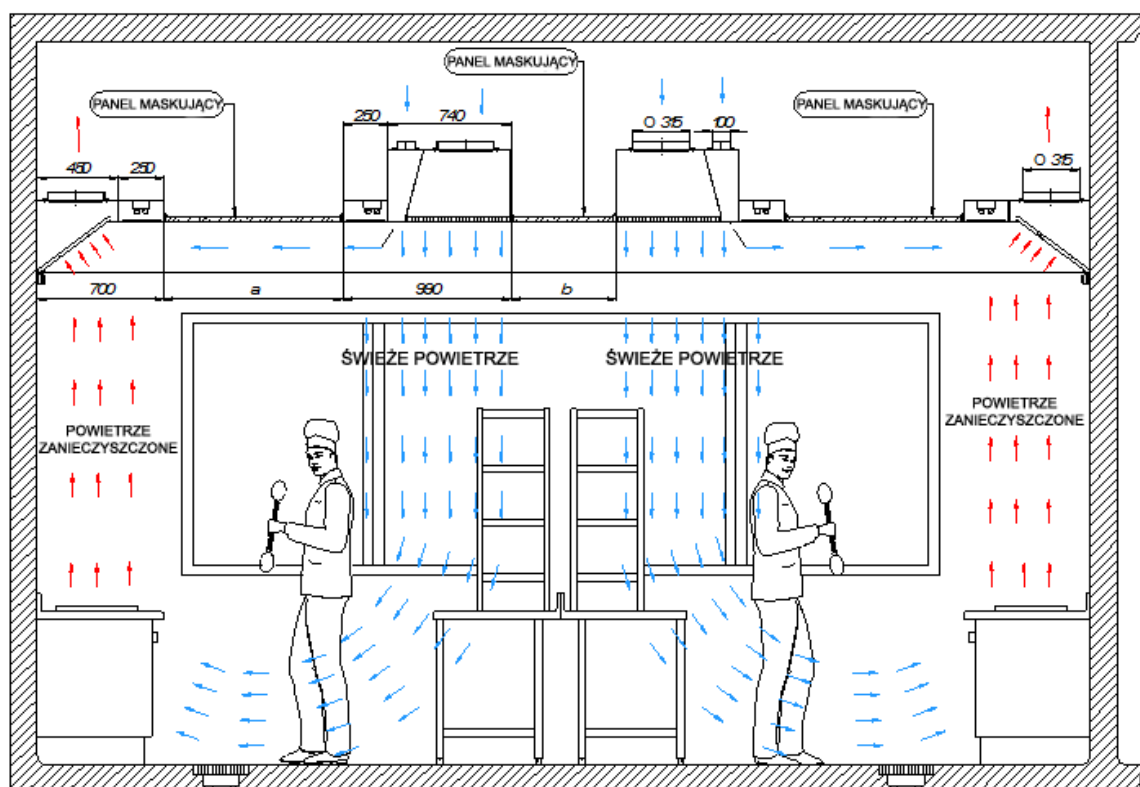

# SUFITY WENTYLACYJNE

## SUFIT WENTYLACYJNY PRZYKŁAD DM-S-3619

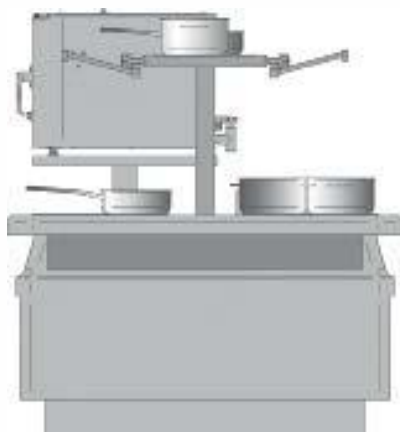
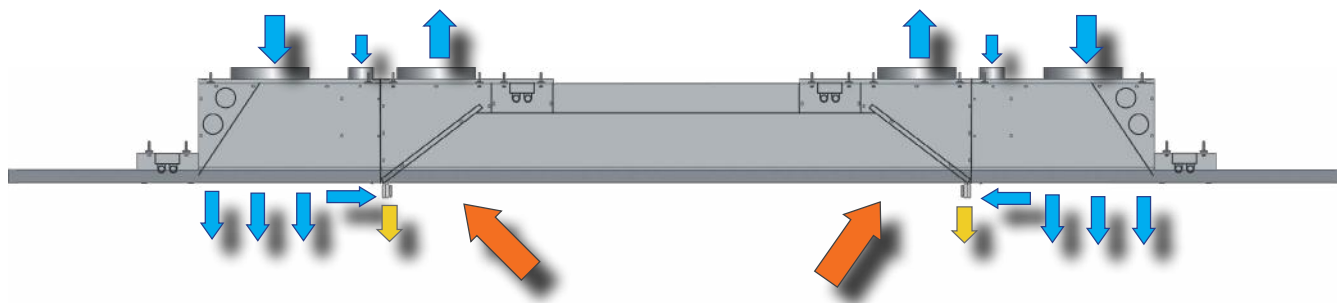
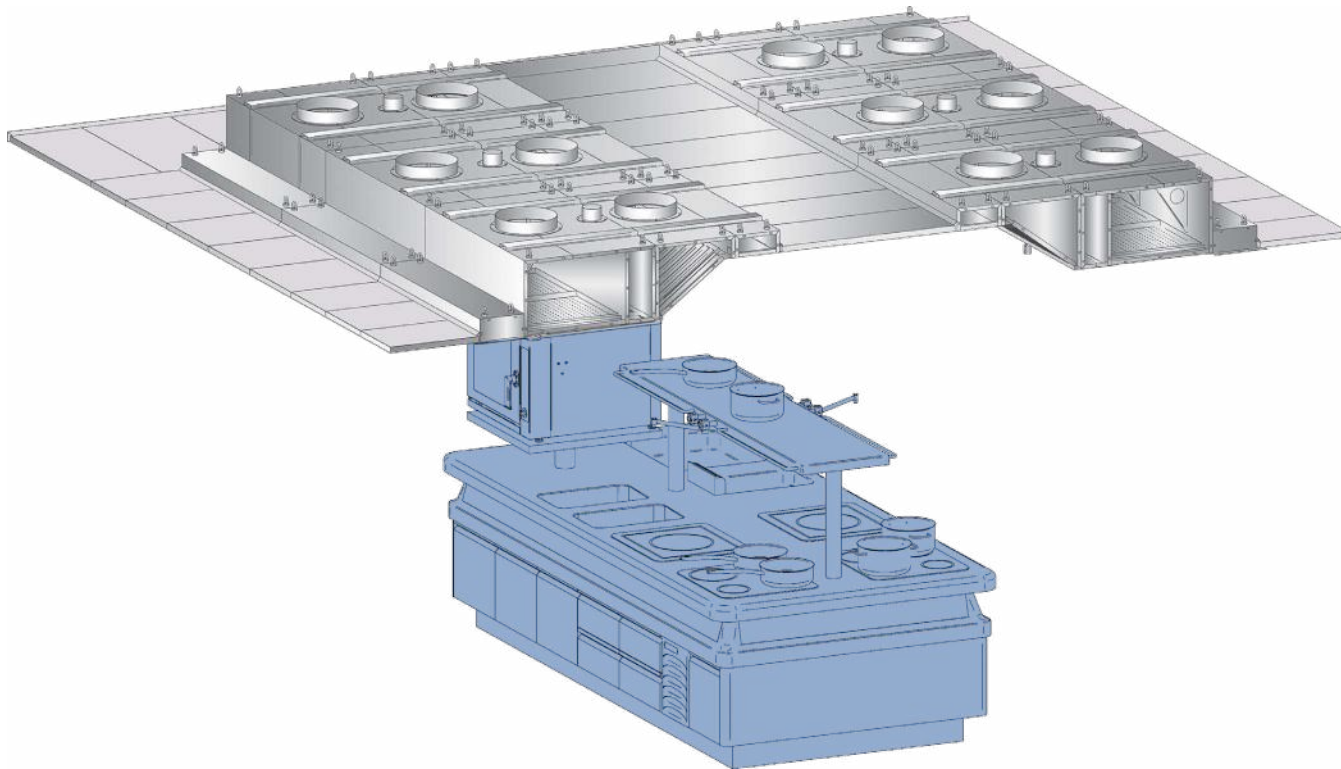

# SUFITY WENTYLACYJNE

## SUFIT WENTYLACYJNY PRZYKŁAD DM-S-3619

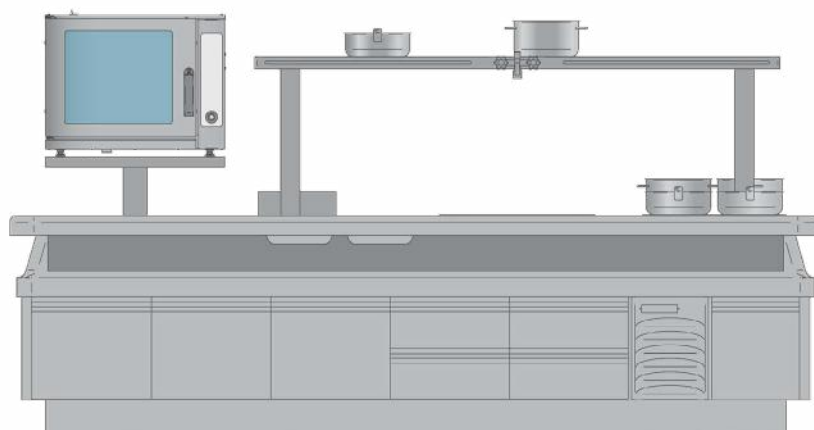
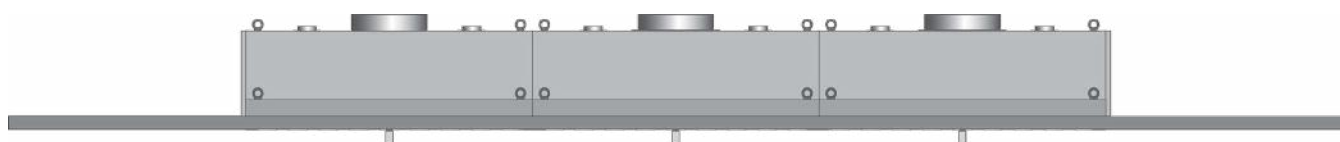
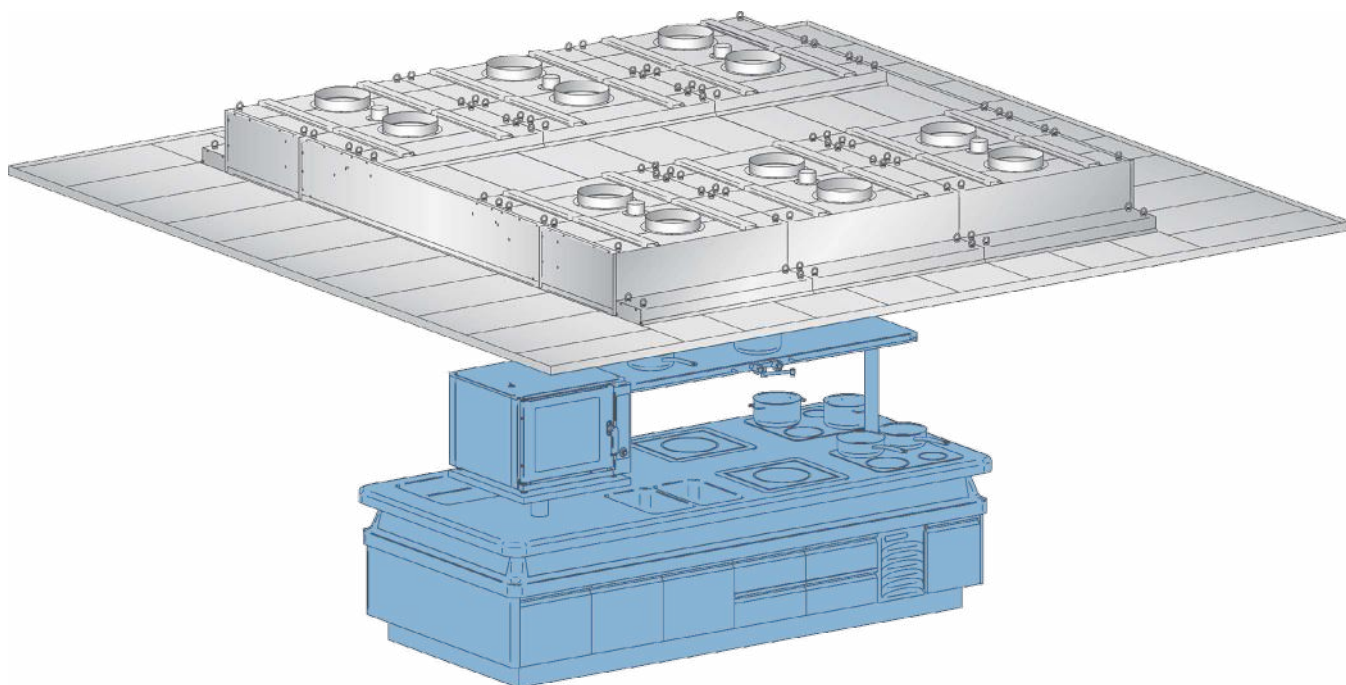

# SUFITY WENTYLACYJNE

## SUFIT WENTYLACYJNY PRZYKŁAD DM-S-3619

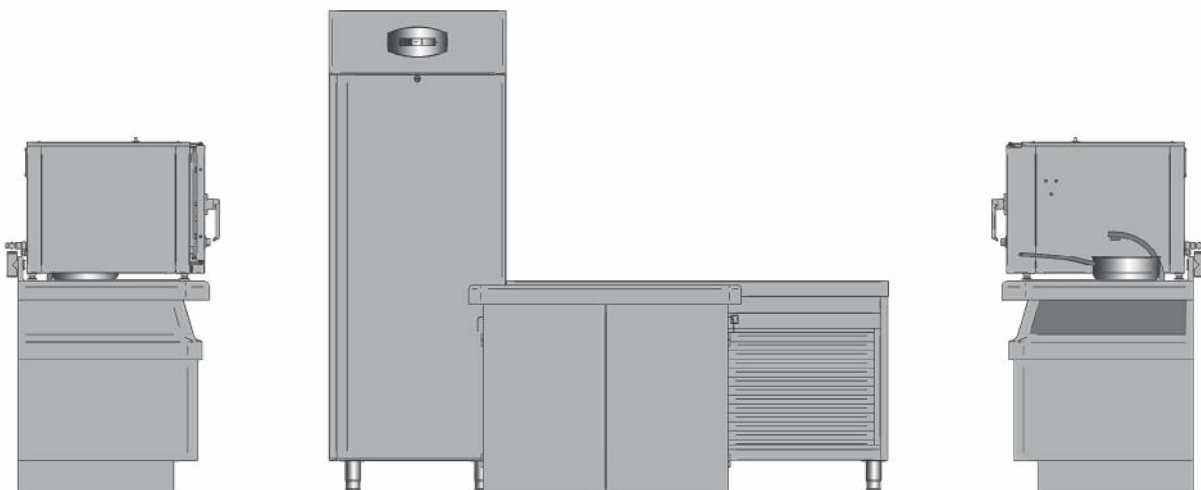
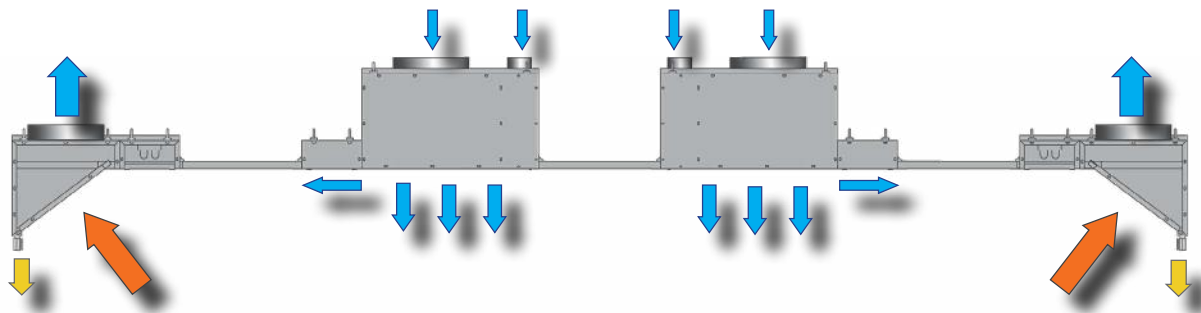
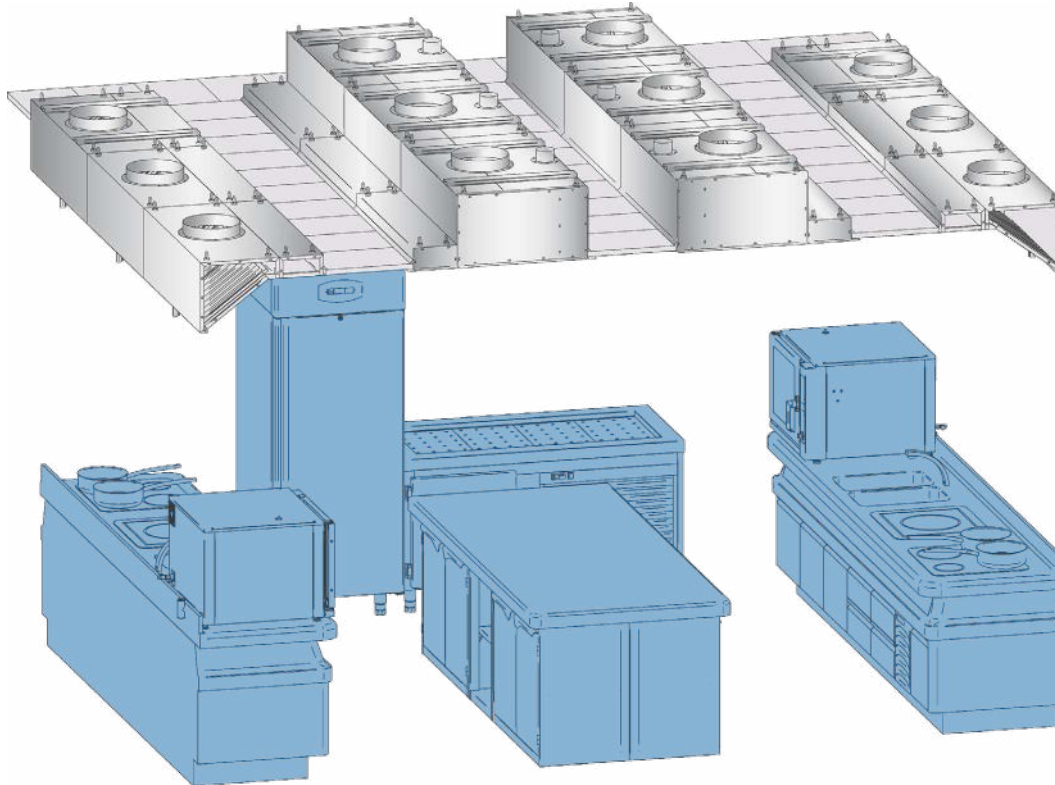

# ŁAPACZE TŁUSZCZU



## ŁAPACZ TŁUSZCZU LABIRYNTOWY DM-S-3611 HE

Łapacz tłuszczu o standardowych wymiarach 500x500 (mm) i 300x500 (mm) przeznaczony jest do wychwytywania zanieczyszczeń, powstających w procesie pracy kuchni. Konstrukcja w całości wykonana jest z atestowanej stali nierdzewnej.

- Skuteczność filtracji w zakresie 0-14 $\mu$ m
- Skuteczność filtracji w zakresie powyżej 14 $\mu$ m przekracza 94
- Klasa filtra G2 - wg EN 779

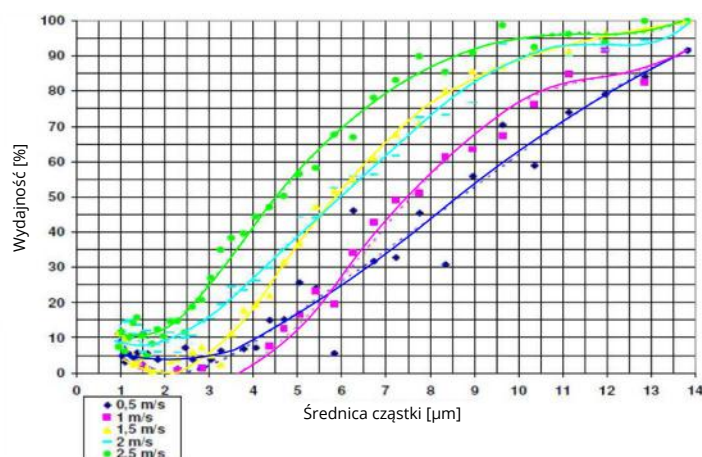



# ŁAPACZE TŁUSZCZU



## FILTR INERCYJNY MICRO DROP DM-S-3636 MD

Zastosowany filtr powietrza jest mechanicznym filtrem z technologią MicroDrop™, który wykorzystuje siłę odśrodkową i siłę grawitacji, aby odfiltrować (oddzielić) zanieczyszczenia z wywiewanego powietrza.

### Konstrukcja filtra:

- w całości z atestowanej blachy nierdzewnej w gat. 304 gwarantuje wieloletnią eksploatację;
- w standardowych wymiarach 500x500mm oraz 300x500mm;
- zapewnia niezwykle wysoką skuteczność wychwytywania zanieczyszczeń powstających w procesie obróbki termicznej z wywiewanego powietrza.

### Charakterystyka filtra Micro Drop:

1. Zareczone użytkowanie filtra: 45 - 80 Pa
2. Skuteczność filtracji w zakresie 0,5-10µm zobrażowana jest poniższym wykresem
3. Skuteczność filtracji w zakresie od 5µm wynosi 98%
4. VDI 2052: - potwierdzenie efektywności filtrowania „Tested by Laboratory Fiatec Filter and Aerosol Technologie GmbH”
5. DIN 18869-5 Type-A: - odporność na płomienie ognia i zapobiegania przedostaniu się płomieni
6. UL 1046: - potwierdzenie wymogów „Grease Filters for Exhaust Ducts”
7. Materiał: AISI 304
8. Wymiary: 500x500x25 , 300x500x25
9. Technologia: Micro Drop
10. Wsparcie dla technologii: Silent Hood
11. Czyścić w zmywarce

Wykres skuteczności filtracji

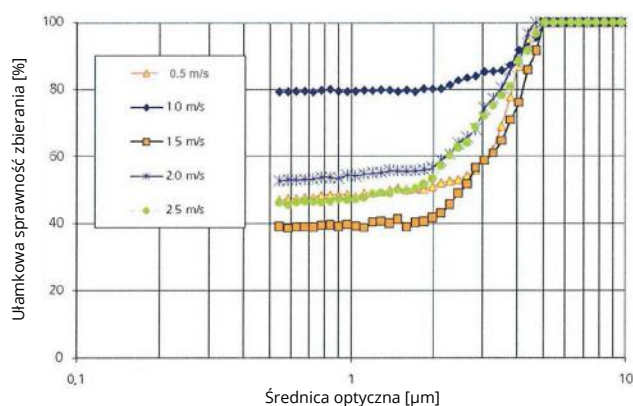

1. Wykres strat ciśnienia filtra  
500x500x25  
2. Wykres strat ciśnienia filtra  
300x500x25

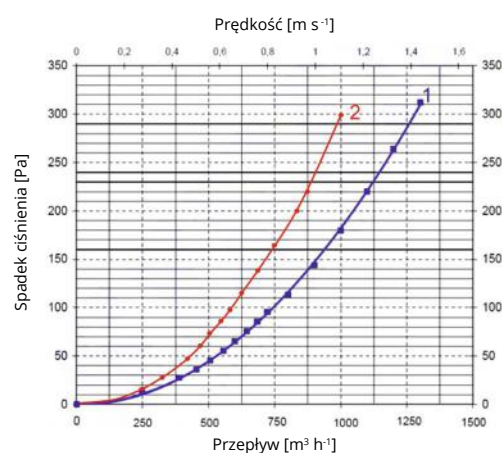

# ŁAPACZE TŁUSZCZU



## FILTR DWUSTOPNIOWY MICRO DROP+ DM-S 3631

Zastosowany filtr powietrza jest mechanicznym filtrem o podwójnej filtracji z technologią MicroDrop+™, który wykorzystuje siłę odśrodkową i siłę grawitacji, aby odfiltrować (oddzielić) zanieczyszczenia z wywiewanego powietrza.

### Konstrukcja filtra:

- w całości z atestowanej blachy nierdzewnej w gat. 304 gwarantuje wieloletnią eksploatację;
- w standardowych wymiarach 500x500mm oraz 300x500mm;
- zapewnia niezwykle wysoką skuteczność wychwytywania zanieczyszczeń powstających w procesie obróbki termicznej z wywiewanego powietrza.
- Filtry w technologii „Micro Drop+™” o podwójnej filtracji z dołączonym filtrem siatkowym o skuteczności filtracji  $\geq 98\%$  dla cząsteczki  $5\mu\text{m}$  ;
- System filtracji zgodny z PN-EN 16282-2: tłuszcz nie jest gromadzony w separatorze - ochrona p-poż
- Skuteczność filtracji na podstawie DIN 18869-5;6.
- Ognioodporność oraz ognioochronność na podstawie DIN 18869-5;

### Charakterystyka filtra Micro Drop+:

1. Zalecane użytkowanie filtra: 45 - 90 Pa
2. Skuteczność filtracji w zakresie  $0,5-5\mu\text{m}$  zobrazowana jest poniższym wykresem
3. Filtry w technologii „Micro Drop+™” o podwójnej filtracji z dołączonym filtrem siatkowym o skuteczności filtracji  $\geq 98\%$  dla cząsteczki  $5\mu\text{m}$
4. System filtracji zgodny z PN-EN 16282-2: tłuszcz nie jest gromadzony w separatorze - ochrona p-poż
5. DIN 18869-5 Type-A: - odporność na płomień ognia i zapobiega przedostaniu się płomieni
6. Materiał: AISI 304
7. Wymiary: 500x500x25 , 300x500x25
8. Wsparcie dla technologii: Silent Hood
9. Czyścić w zmywarce

**WALPOL**

Wykres skuteczności filtracji

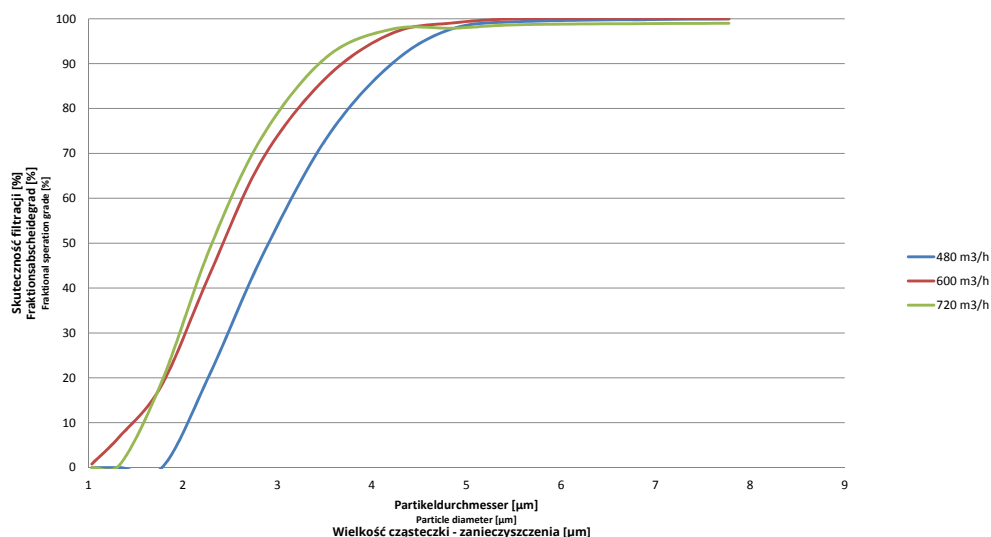

# WYPOSAŻENIE DODATKOWE

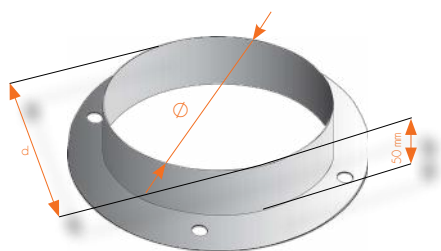

KRÓCIEC PRZYŁĄCZENIOWY  
OKAPÓW  
DM-S-3620

wymiary króćca	Średnica zewnętrzna d [mm]	80	90	100*	110	125	140	160*	180	200*	225	250*	280	315*	355	400*
	Dopuszczalna odchyłka [mm]	-1,0 ÷ -2,5														

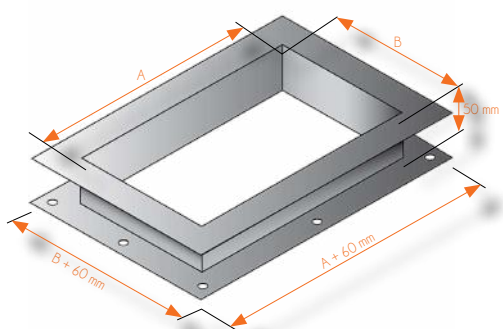

KRÓCIEC PRZYŁĄCZENIOWY  
OKAPÓW  
DM-S-3621

WYMIARY KRÓĆCA					
A [mm]	B [mm]	Dopuszczalna odchyłka [mm]	A [mm]	B [mm]	Dopuszczalna odchyłka [mm]
125	100	±1,5	315	250	±1,5
125	125	±1,5	315	315	±1,5
160	100*	±1,5	400*	160*	±1,5
160	125	±1,5	400*	200	±1,5
160	160*	±1,5	400*	250	±1,5
200	100	±1,5	400*	315	±1,5
200	125	±1,5	400*	400*	±1,5
200	160	±1,5	500	200	±1,5
200	200	±1,5	500	250	±1,5
250	100*	±1,5	500	315	±1,5
250	125	±1,5	500	400	±1,5
250	160*	±1,5	500	500	±1,5
250	200	±1,5	630*	250*	±1,5
250	250*	±1,5	630*	315	±1,5
315	125	±1,5	630*	400	±1,5
315	160	±1,5	630*	500	±1,5
315	200	±1,5	630*	630	±1,5

\* zalecane przekroje

# WYDAJNOŚCI KRÓCCÓW

KRÓCCY OKRĄGŁE W OKAPACH							
wymiary krócca [mm]	prędkość przepływającego powietrza [m/s]						
	2	3	4	5	6	7	8
	obszar zalecany					obszar dopuszczalny	
	wydajność krócca [m <sup>3</sup> /h]						
Ø100	57	85	114	142	171	199	228
Ø125	89	133	177	221	266	310	354
Ø160	145	217	289	362	434	507	579
Ø200	226	339	452	565	678	791	904
Ø250	354	530	707	884	1061	1237	1414
Ø315	561	841	1122	1402	1683	1963	2244
Ø400	904	1356	1809	2261	2713	3165	3617
Ø500	1413	2120	2827	3533	4240	4947	5653

KRÓCCY PROSTOKĄTNE W OKAPACH							
wymiary krócca [mm]	prędkość przepływającego powietrza [m/s]						
	2	3	4	5	6	7	8
	obszar zalecany					obszar dopuszczalny	
	wydajność krócca [m <sup>3</sup> /h]						
160 x 100	115	173	230	288	346	403	461
160 x 160	187	281	374	468	562	655	749
250 x 100	180	270	360	450	540	630	720
250 x 160	288	432	576	720	864	1008	1152
250 x 250	450	675	900	1125	1350	1575	1800
400 x 160	461	691	922	1152	1382	1613	1843
400 x 250	720	1080	1440	1800	2160	2520	2880
400 x 400	1152	1728	2304	2880	3456	4032	4608
630 x 250	1138	1706	2275	2844	3413	3982	4550
630 x 400	1814	2722	3629	4536	5443	6350	7258

## WYPOSAŻENIE DODATKOWE



### FILTR POWIETRZA HOOD LIGHT UV DM-S 3635

HoodLight UV™ - technologia oparta na promieniowaniu UV-C ozono, przeznaczona do uzyskania bardzo wysokiej skuteczności filtracji wyciąganego powietrza oraz niwelowania zapachów.

Często pierwszy stopień oczyszczania powietrza nie jest wystarczająco skuteczny, dlatego też Dora Vent opracowała filtr powietrza UV. Najwyższą skuteczność daje naświetlanie promieniami UV oraz działanie cząstek ozonu, jako forma procesu fizycznego prowadzonego bez udziału środków chemicznych.

Rozwiązanie techniczne z filtracją UV w technologii HoodLight UV™ posiada prawną ochronę zarejestrowaną w Urzędzie Unii Europejskiej ds. Własności Intelektualnej (EUIPO).

#### Jak działają filtry powietrza UV?

Cząsteczki tłuszczu wytwarzane podczas procesu obróbki termicznej w pierwszej kolejności zatrzymywane są przez filtr mechaniczny. Powietrze oraz małe zanieczyszczenia, które przedostają się poza filtr mechaniczny poddane są działaniu promieni UV, które powodując rozbięcie cząstek tłuszczu na cząsteczki mniejsze (fotoliza). Małe cząsteczki tłuszczów oraz zapachów łączą się z ozonem przekształcając je w wodę i niewielką ilość pyłu tłuszczowego (utlenianie), które zostają wyrzucone z wywiewanym powietrzem.

Aby cały ten proces przebiegał prawidłowo powietrze wyciągane z kuchni musi być poddane działaniu ozonu przez czas minimum 2 sekund. Aby to zapewnić, dla danego przepływu powietrza stosujemy odpowiednią ilość króćców wylotowych (przekrój) oraz długość kanałów wentylacyjnych.

Działanie technologii HoodLight UV™ dodatkowo wpływa korzystnie na kanały wentylacyjne powodując ich oczyszczenie. W celu prawidłowej pracy filtra powietrza UV oraz zapewnienia odpowiedniego bezpieczeństwa dla obsługi przed promieniowaniem ultrafioletowym, okap musi mieć zastosowane filtry mechaniczne spełniające wymogi DIN18869-5 (Micro Drop).

**Zobacz jak działa technologia filtracji UV**

**Obejrzyj film**



## WYPOSAŻENIE DODATKOWE

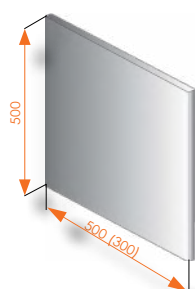

**FILTR „ŚLEPY”  
DM-S-3615**

Filtr „ślepy” wykonywany jest z atestowanej stali nierdzewnej. Może być instalowany zamiast labiryntowego łapacza tłuszczu DM-S-3611. Ma on takie same wymiary jak łapacz. Zastępowanie labiryntowych łapaczy tłuszczu przez filtr „ślepy” stosowane jest dla uzyskania odpowiedniej straty ciśnienia.



**ZAWIESIE  
DM-S-3622  
DM-S-2623**

Zawiesia umożliwiają mocowanie okapów do sufitu. Długość zawiesi dostosowana jest do potrzeb zamawiającego (możliwość regulacji długości w zakresie  $\pm 70$  mm).

Wykonywane w wersjach:

- **DM-S-3622** - ucha z obu stron - zalecany dla okapów nawiewno-wyciągowych
- **DM-S-3623** - ucho + nagwintowany pręt ( $L_{\max} = 2000$  mm) - zalecany dla okapów wyciągowych

Standardowa długość zawiesi  $L = 500$  mm (gradacja co 100 mm)

## WYPOSAŻENIE DODATKOWE



WENTYLATOR WYCIĄGOWY  
DM-S-3625

Wentylatory dostępne są w modelach DM-S-3651, DM-S-3652, DM-S-3656, DM-S-3657, DM-S-3658, DM-S-3659

Zastosowanie wentylatora w okapie jest wskazane w przypadku braku zbiorczej instalacji wyciągowej, do której okap mógłby być przyłączony. Ze względu na ograniczone wymiary komór filtracyjnych w okapach przyściennych zastosowano wentylator W1. Natomiast okapy centralne mogą być wyposażone w każdy z trzech dostępnych typów wentylatorów tj. W1, W2 lub W3. Aby dobrać odpowiedni wentylator do specyfiki pomieszczenia, w którym dany okap ma funkcjonować, należy zasięgnąć opinii projektanta wentylacji. Zasilanie wentylatorów - prąd jednofazowy, 230 V, 50 Hz, stopień ochrony wentylatorów - IP 55.

**UWAGA: DORA METAL nie ponosi odpowiedzialności za ewentualne niedogodności spowodowane złym doborem wentylatora.**

**TABELA 1. WYDAJNOŚĆ V[M<sup>3</sup>/H] I NATĘŻENIE DŹWIĘKU DB(A)  
W ZALEŻNOŚCI OD CIŚNIENIA STATYCZNEGO**

DM-S-3625	Pr.Obr. [obr./ min.]	Moc [W]	Max. Pobór prądu [A]	Pst [Pa]							
				0	50	100	150	200	250	300	
W1	860	150	1,50	1650 / 58	1650 / 57,5	1520 / 57					
W2	900	250	2,20	2950 / 62,8	2750 / 61	2550 / 60	2100 / 57	200 / 53			
W3	1350	600	6,30	4300 / 72,5	4200 / 71,5	4000 / 71	3800 / 70,5	3600 / 69	3300 / 69	3000 / 66	

### MONTAŻ WENTYLATORA W OKAPACH

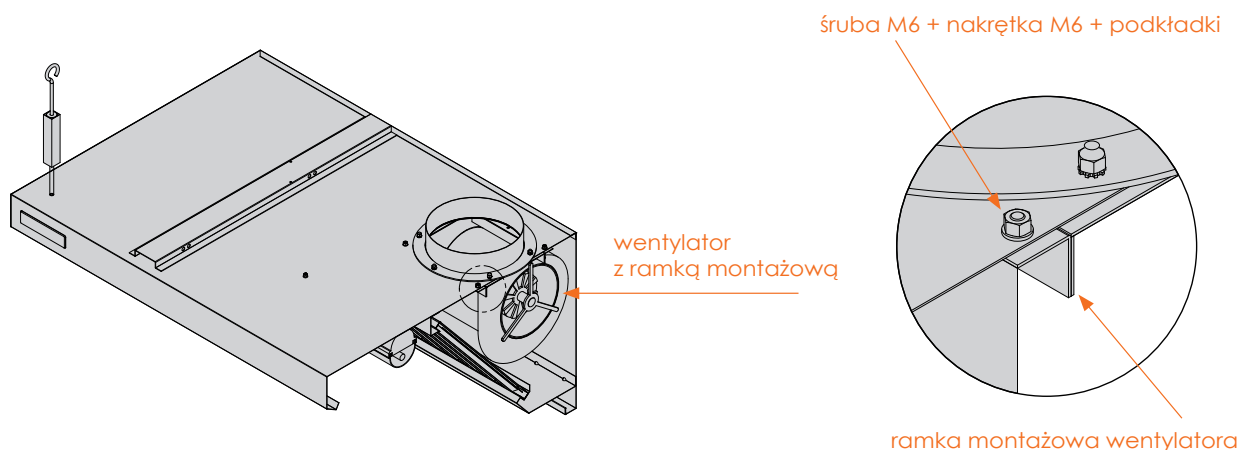

# WYPOSAŻENIE DODATKOWE

## MONTAŻ WENTYLATORA W OKAPACH C.D.

Wymiar B - minimalna szerokość okapu, w którym można zainstalować wentylator.

\* dotyczy wyłącznie W1

\*\* dotyczy W1 lub W2 lub W3

Typ okapu	Wymiar E [mm]	Wymiar F [mm]	Wymiar B [mm]
DM-S-3651 W	225	ustala zamawiający	700*
DM-S-3652 W	225	ustala zamawiający	700*
DM-S-3656 W	225	ustala zamawiający	700*
DM-S-3657 W	E= ½ B-60	ustala zamawiający	1200**
DM-S-3658 W	E= ½ B-60	ustala zamawiający	1200**
DM-S-3659 W	E= ½ B-60	ustala zamawiający	1200**

## TYP I WYMIARY KRÓĆCA PRZYŁĄCZENIOWEGO W ZALEŻNOŚCI OD TYPU WENTYLATORA

Typ wentylatora	Wymiary króćca	
	DM-S-3621	DM-S-3620
W1	250 x 200 [mm]	Ø250 [mm]
W2	315 x 250 [mm]	Ø315 [mm]
W3	315 x 250 [mm]	Ø315 [mm]

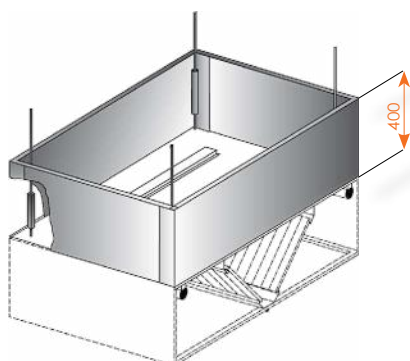

NADBUDOWA OKAPÓW  
**DM-S-3610**

Umożliwia zamaskowanie kanałów i innych elementów wentylacji znajdujących się pomiędzy okapem a sufitem. Konstrukcja modułowa. Standardowa - wymiar H=400 mm. Inne wymiary - po uzgodnieniu z producentem.

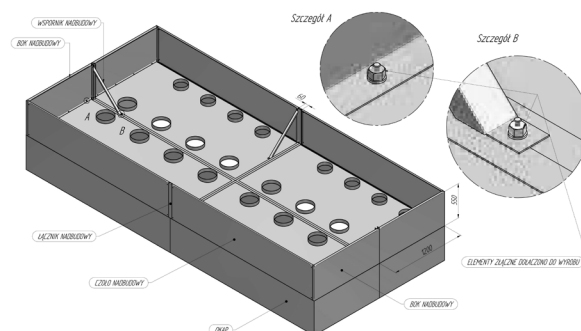

Rys. Wizualizacja montażu nadbudowy



## WYPOSAŻENIE DODATKOWE



NADSTAWKA AIRFRESH  
DM-S-3637

AirFresh™ – nadstawka na okap, opracowana i wykonywana przez firmę Dora Vent, przystosowana jest do montażu na króćcu wylotowym dowolnego okapu. Przeznaczona jest do pomieszczeń, z których nie ma wyciągu powietrza na zewnątrz pomieszczenia, a powietrze musi być oczyszczane i powtórnie włączane do pomieszczenia.

### Nadstawka AirFresh™ składa się z następujących komponentów:

- filtra plazmowego;
- kanałowego wentylatora wyciągowego;
- regulatora do płynnej regulacji obrotów wentylatora wraz z wyłącznikiem;
- osłony mechanicznej.

Głównym elementem nadstawki na okap jest rewolucyjny filtr plazmowy. Jest to samoczyszczący filtr powietrza, składający się z poniższych

- bloków, umieszczonych w jednej obudowie:
- jonizator;
- włókno szklane;
- panel elektrostatyczny;
- mata węglowa.

AirFresh™ został zaprojektowany specjalnie do oczyszczania powietrza (na przykład oparów po gotowaniu) i może zostać łatwo i szybko przymocowany do okapów, najlepiej firmy Dora Vent.

Kiedy wentylator wyciągowy jest włączony, powietrze przemieszcza się. Początkowo filtry, tzw. łapacze tłuszczu w technologii Micro-Drop™ usuwają ciężkie cząsteczki zanieczyszczeń z powietrza. Następnie strumień powietrza jest wdmuchiwany do filtra plazmowego.

Strumień powietrza jest wykrywany przez czujnik, który automatycznie włącza/wyłącza (aktywuje) pracę filtra plazmowego. W zależności od strumienia powietrza i ilości zanieczyszczonego powietrza (przez parę, pyłki, bakterie, wilgoć, zapachy, wirusy i pleśń), wytwarzany jest ozon. Ostatecznie całe powietrze jest filtrowane jeszcze raz przez filtr węglowy, którego głównym zadaniem jest wychwycić nierozłożone cząsteczki ozonu.

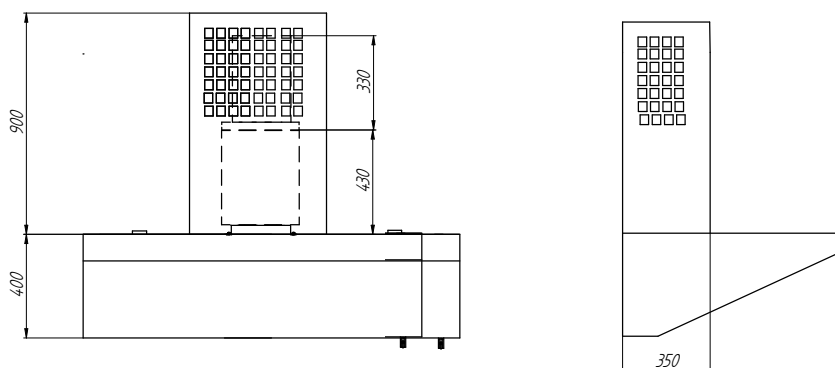

## WYPOSAŻENIE DODATKOWE



MODUŁ STEROWANIA  
WYDAJNOŚCIĄ WENTYLATORA  
**DM-S-3630**  
TYP 1, TYP 2, TYP 3

Przycisk	Opis	Interakcja
	Załącz / wyłącz sterownik	Następuje załączenie sterownika
	Przycisk	Następuje załączenie oświetlenia okapu. Sygnalizacja poprzez zapalenie diody w zarysie przycisku.
	Obniżenie obrotów wentylatora	Każdorazowe naciśnięcie powoduje zmniejszenie obrotów wentylatora o jeden stopień, aż do zatrzymania się wentylatora.
	Podwyższenie obrotów wentylatora	Każdorazowe naciśnięcie powoduje zwiększenie obrotów wentylatora o jeden stopień, aż do osiągnięcia maksymalnej prędkości wentylatora.
	Funkcja Turbo	Uruchomienie pełnej mocy wycigu. Sygnalizacja poprzez zapalenie diody w zarysie przycisku.

Moduł sterowania wydajnością wentylatora umożliwia płynną regulację wydajności wentylatora, montowany jest na czole okapu.

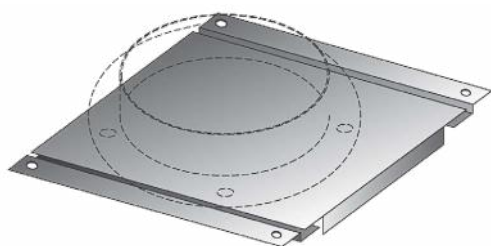

PRZEPUSTNICA REGULACYJNA  
(KRÓĆCÓW WYCIĄGOWYCH)  
**DM-S-3624**

Przepustnica regulacyjna płaska wykonywana z atestowanej stali nierdzewnej. Wyposażenie dodatkowe montowane wspólnie z zainstalowanymi króćcami przyłączeniowymi, umożliwia regulację ilości wyciąganego powietrza. Dostęp do przepustnicy regulacyjnej uzyskiwany jest po zdemontowaniu labiryntowych łapaczy tłuszczu.

# WYPOSAŻENIE DODATKOWE

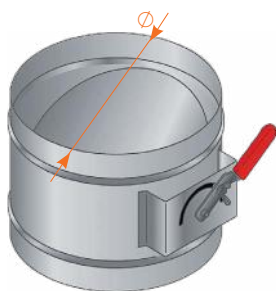

PRZEPUSTNICA REGULACYJNA  
(KRÓĆCÓW NAWIEWNYCH, WYCIĄGOWYCH)  
**DM-S-3634 TYP M**  
(STEROWANIE MANUALNE)

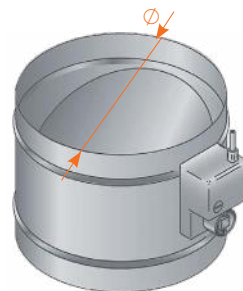

PRZEPUSTNICA REGULACYJNA  
(KRÓĆCÓW NAWIEWNYCH, WYCIĄGOWYCH)  
**DM-S-3634 TYP E**  
(STEROWANIE ELEKTRYCZNE)

## WYKRES. STRATA CIŚNIENIA $\Delta P_c$ [Pa] I NATĘŻENIE DZWIĘKU W ZALEŻNOŚCI OD KĄTA OTWARCIA PRZEPUSTNICY I PRĘDKOŚCI PRZEŁYWAJĄCEGO POWIETRZA V [M/S]

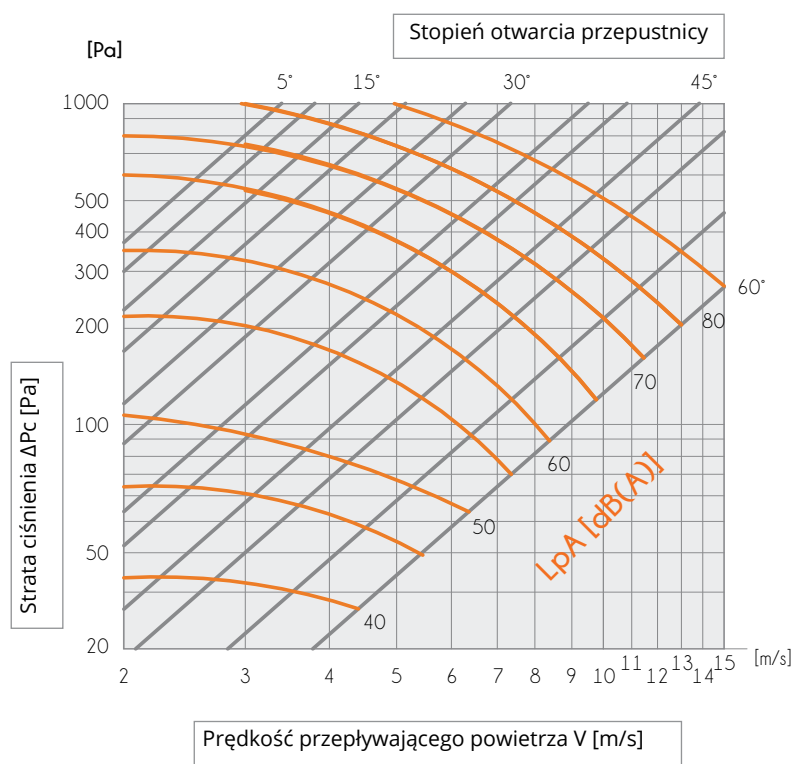

### STANDARDOWE WYKONANIE

- średnice  $\varnothing$  250 i  $\varnothing$  315
- materiał - blacha ocynkowana

### OPCJE WYKONANIA

- wykonanie z blachy nierdzewnej - AISI 304
- średnice (80, 800 [mm])

\* nie dotyczy okapów z wentylatorem

# WYPOSAŻENIE DODATKOWE

## OŚWIETLENIE LED DM-S-3626

Typ oświetlenia	D [mm]	L [mm]
18 W	390	660
36 W	900	1270

Okapy wyposażone mogą być w oświetlenie fluorescencyjne o mocy 18 W lub 36 W w zależności od długości okapu. Stopień ochrony przeciwporażeniowej lamp - IP-65. Zasilanie 230V, 50 Hz. Przewód zasilający 3 x 1,0 mm<sup>2</sup>. Przyłączenia przewodów zasilających dokonuje się do puszek hermetycznej znajdującej się na suficie okapów.

**Okapy nie są w standardzie wyposażone w wyłączniki oświetlenia (nie dotyczy okapów z wbudowanym standardowo sterownikiem).**

Maksymalna dopuszczalna temperatura oddziaływująca na lampę oraz przewód zasilający lampę:

- w sposób ciągły: + 70° C
- krótkotrwale (max. 5 sec.): + 150° C

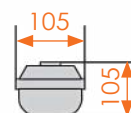
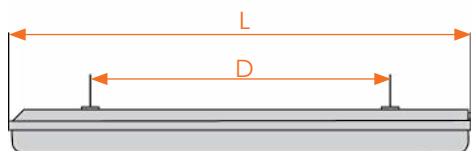

LAMPA IP 65

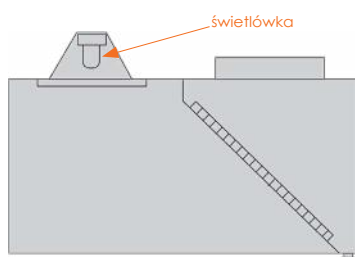
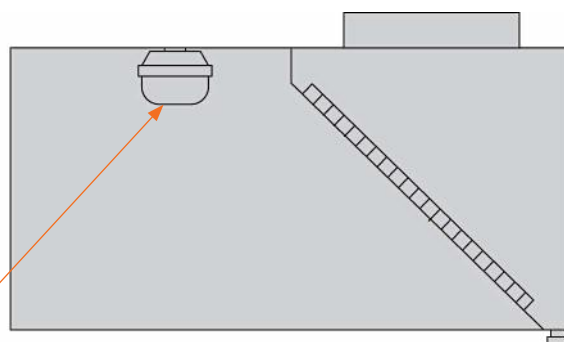

## OŚWIETLENIE LED WBUDOWANE W OKAPACH DM-S-3627

Okapy o długości  $\geq 1000$  mm wyposażone mogą być w oświetlenie fluorescencyjne „wbudowane” o mocy 18 W lub 36 W w zależności od długości okapu. Zasilanie 230V, 50Hz. Przewód zasilający 3 x 1,0 mm<sup>2</sup>. Przyłączenia przewodów zasilających dokonuje się do puszek hermetycznej znajdującej się na suficie okapów.

**DM-S-3627 oświetlenie fluorescencyjne „wbudowane”- przesłonięte szybą hartowaną, światłówka mocowana ponad sufitem (zapewnia wyższy poziom czystości przy wysokiej odporności na temperaturę).**

**Okapy nie są w standardzie wyposażone w wyłączniki oświetlenia (nie dotyczy okapów z wbudowanym standardowo sterownikiem).**

**Oświetlenie „wbudowane” zainstalować można w okapach:**

DM-S-3601 o szerokości B  $\geq 800$  mm

DM-S-3602 o szerokości B  $\geq 700$  mm

DM-S-3606 o szerokości B  $\geq 700$  mm

DM-S-3651 o szerokości B  $\geq 900$

DM-S-3652 o szerokości B  $\geq 800$

DM-S-3656 o szerokości B  $\geq 800$

DM-S-3607 o szerokości B  $\geq 1500$  mm

DM-S-3608 o szerokości B  $\geq 1700$  mm

DM-S-3609 o szerokości B  $\geq 1500$  mm

DM-S-3657 o szerokości B  $\geq 1300$

DM-S-3658 o szerokości B  $\geq 1600$

DM-S-3659 o szerokości B  $\geq 1400$

DM-S-3613 o szerokości B  $\geq 1200$  mm

DM-S-3614 o szerokości B  $\geq 2000$  mm

# WYPOSAŻENIE DODATKOWE

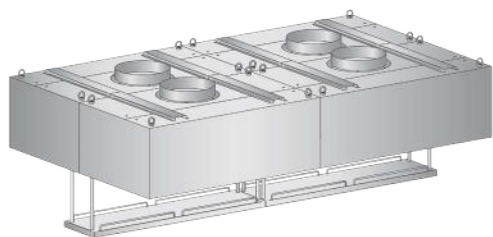

PÓŁKA POD OKAP CENTRALNY  
DM-S-3508

A [mm]	Masa		H [mm]
	B=300 mm	B=400 mm	
1000	7	8	350
1100	8	9	350
1200	9	10	350
1300	10	11	350
1400	11	12	350
1500	12	13	350
1600	13	14	350
1700	14	15	350
1800	15	16	350
1900	16	17	350
2000	17	18	350
2100	18	19	350
2200	19	20	350
2300	20	21	350
2400	21	22	350
2500	22	23	350

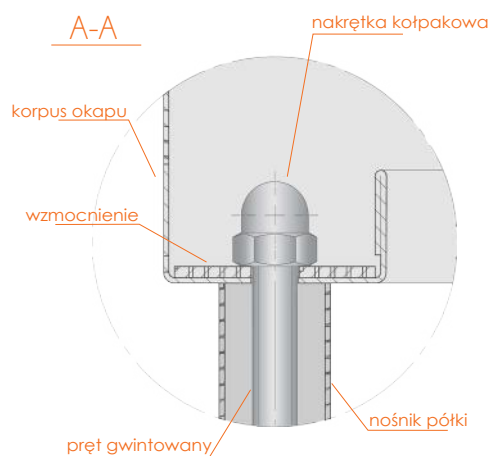
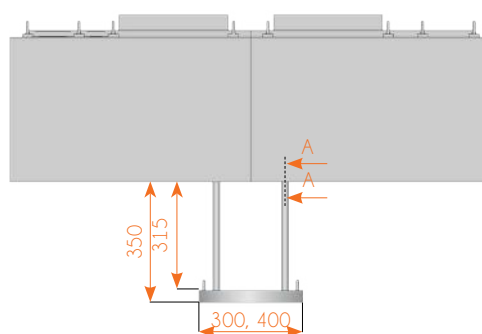
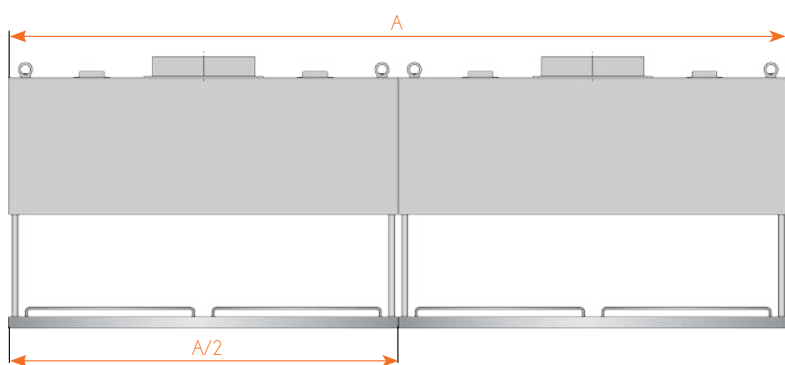

## SYSTEM PRZECIWPÓŻAROWY W OKAPACH

Pomieszczenia kuchenne ze względu na ciągłą eksploatację urządzeń gastronomicznych są miejscem o podwyższonym ryzyku wystąpienia pożaru. W trosce o Państwa bezpieczeństwo, firma Dora Metal oferuje możliwość zainstalowania we wszystkich swoich okapach systemu gaśniczego DVP 2000.

System gaśniczy DVP 2000 spełnia wymagania przedmiotowych norm i przepisów. Jest automatyczny, dzięki temu zapewnia ochronę 24 godziny na dobę, zabezpiecza zarówno urządzenia kuchenne, okapy jak i kanały wentylacyjne, poprzez odpowiedni natrysk środka gaszącego na urządzenia. Sposób natrysku jest ściśle zdeteterminowany konstrukcją dysz.

System DVP 2000 może wykorzystywać pojemniki 5,5 l lub 11 l (1,5-3 galony) lub ich dowolną kombinację w zależności od wielkości kuchni i ilości chronionych urządzeń. Elementy systemu Wykonane są ze stali nierdzewnej, przez co doskonale wkomponowują się we wnętrza kuchenne. Wszelkie elementy systemu są instalowane w takich miejscach, w których nie będą zakłócać przebiegu prac wykonywanych w kuchni. System jest prosty w instalacji i łatwy w obsłudze. Może być wraz z powiększeniem kuchni rozbudowywany.

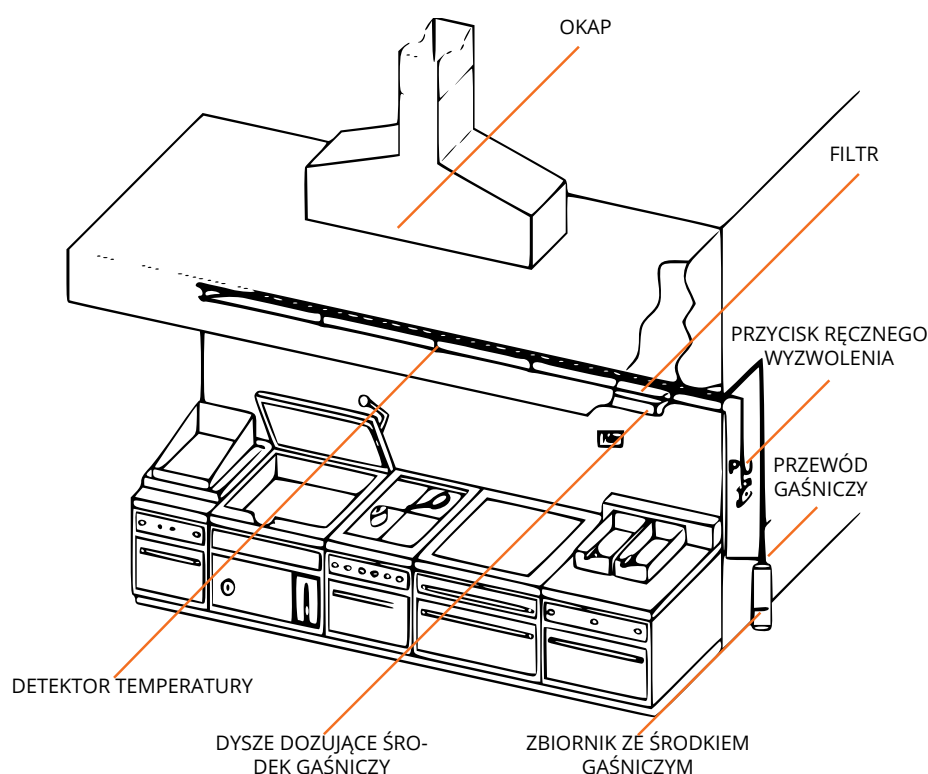

### JAK PRACUJE SYSTEM DVP 2000?

1. W chronionej strefie powstaje pożar
2. System wyzwalany jest poprzez polimer temperaturowy, lub ręcznie oraz może być aktywowany zdalnie.
3. Z chwilą zadziałania systemu urządzenia zostaną automatycznie odcięte od źródeł zasilania.
4. Środek gaszący jest rozpylany na urządzenia oraz w okap i instalację wyciągową (tzw. dukty wentylacyjne).
5. Środek gaśniczy oraz gorący tłuszcz tworzą formę piany, która zapobiega wyzwalaniu się palnych oparów i zapobiega ponownemu zapłonowi.
6. Tłuszcz zostaje odizolowany od dostępu powietrza (tlenu), co powoduje ugaszenie ognia.
7. Piana jest łatwo zmywalna i nieszkodliwa, producent zaleca jednak, aby wszelkie prace przy czyszczeniu urządzeń po wyzwoleniu systemu wykonywać w gumowych rękawiczkach.

## OKAPY SERII SMALL COST

### MNIEJSZY BUDŻET LUB MNIEJ WYMAGAJĄCA KUCHNIA? MAMY COŚ DLA CIEBIE!

W ofercie serii SC znajdują się okapy:

- Wywiewne w wykonaniu przyściennym i centralnym;
- Wywiewno-nawiewne w wykonaniu przyściennym i centralnym;
- Wywiewne z wewnętrznym wentylatorem w wykonaniu przyścienny i centralnym;
- Kondensacyjne w wykonaniu przyścienny i centralnym.

Zaproponowane wyroby są kompletnymi okapami, wyposażone są w odpowiednią ilość filtrów (łapaczy tłuszczu), oraz odpowiednia ilość i wielkość króćców przyłączeniowych.

Wersja Small Cost wykonana jest z atestowanej stali nierdzewnej, kwasoodpornej, ferrytycznej typ AISI 430.

Do wszystkich okapów jako opcjonalne wyposażenie można zamówić oświetlenie standardowe LED.

### CHARAKTERYSTYKA OKAPÓW SERII SMALL COST

1. Okapy wykonane ze stali nierdzewnej AISI 430;
2. Filtry w technologii High Efficiency o pojedynczej filtracji;
3. System filtracji zgodny z PN-EN 16282-2:
  - tłuszcz nie jest gromadzony w separatorze - ochrona p-poż;
  - filtry pochylone pod kątem 45, co zapobiega kapaniem zanieczyszczeń do potraw;
4. Okapy wykonane zgodnie z PN-EN 16282-2;
5. Króćce przyłączeniowe wywiewne  $\varnothing 315$ , nawiewne  $\varnothing 250$ ;
6. **Capture Hood™** -technologia polegająca na podawaniu powietrza w kierunku filtrów mechanicznych. Umożliwia stosowanie do 25% mniejszych ilości powietrza wywiewanego w stosunku do okapów „tradycyjnych” wyciągowych;
7. **Capture Air™** -technologia polegająca na nawiewaniu świeżego powietrza do strefy pracy przez perforowaną ścianę czołową okapu. Jest uzupełnieniem wyciąganego powietrza przez okap i zwiększa komfort pracy pracowników kuchni;
8. Okap bez wewnętrznych ścian działowych;
9. Rynienka ociekowa na całym obwodzie okapu;
10. Kranik spustowy;
11. Oświetlenie LED zgodne z PN-EN 12462-1 (opcja);
12. Certyfikat PZH.

### JAK ZAMÓWIĆ?

Aby zamówić okapy serii Small Cost w jego symbolu należy wpisać oznaczenie SC.

I tak dla przykładu okap typu DM-S-3606 będzie miał oznaczenie **DM-SC-3606**, a dla wersji okapu wywiewno-nawiewnego DM-S-3613-IK będzie miał oznaczenie **DM-SC-3613-IK**.

## PRZYKŁADOWE REALIZACJE - OKAPY SC













Adres: **DORA METAL Sp. z o.o.**  
ul. Chodzieska 27  
64-700 Czarnków

tel.: (67) 255 20 42  
fax (67) 255 25 15  
E-mail: handlowy@dora-metal.pl

 [www.dora-metal.pl](http://www.dora-metal.pl)  
 [www.dora-vent.pl](http://www.dora-vent.pl)  
 [instagram.com/grupadorametal](https://www.instagram.com/grupadorametal)  
 [facebook.com/grupadorametal](https://www.facebook.com/grupadorametal)  
 [linkedin.com/grupadorametal](https://www.linkedin.com/grupadorametal)  
 [youtube.com/grupadorametal](https://www.youtube.com/grupadorametal)